

So überprüfen Sie die Funktion vom Motorschutz.

Artikel-Nr.: Alle Hebebühnen
Hersteller: Krömer

Typ A

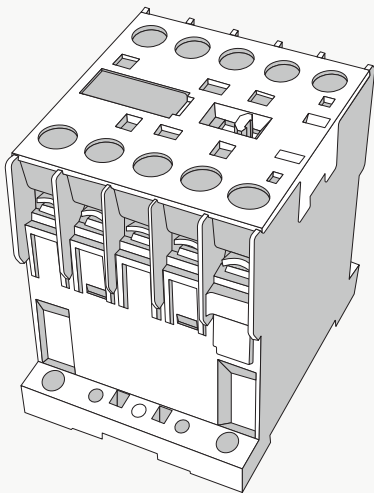

Typ B

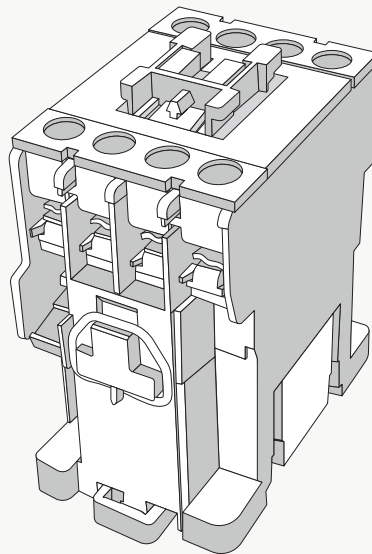

Typ C

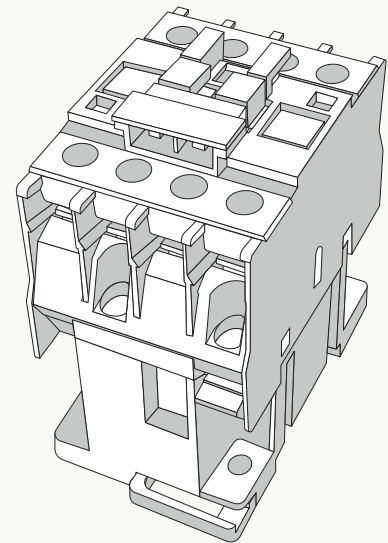

Problem: Elektrisches Problem



Ursache: Phasen liegen nicht ordnungsgemäß an, d.h. Stromfluss ist nicht gewährleistet.



Lösung: Überprüfung aller Phasen und ggf. Austausch vom Motorschutz.

Seite 2



Lösen Sie unbedingt das Bedienpult vom Stromnetz, bevor Sie die Funktion des Motorschutzes prüfen!

Artikel-Nr.: Alle Hebebühnen
Hersteller: Krömer

1 Motorschutz lokalisieren (Typ A & Typ B).

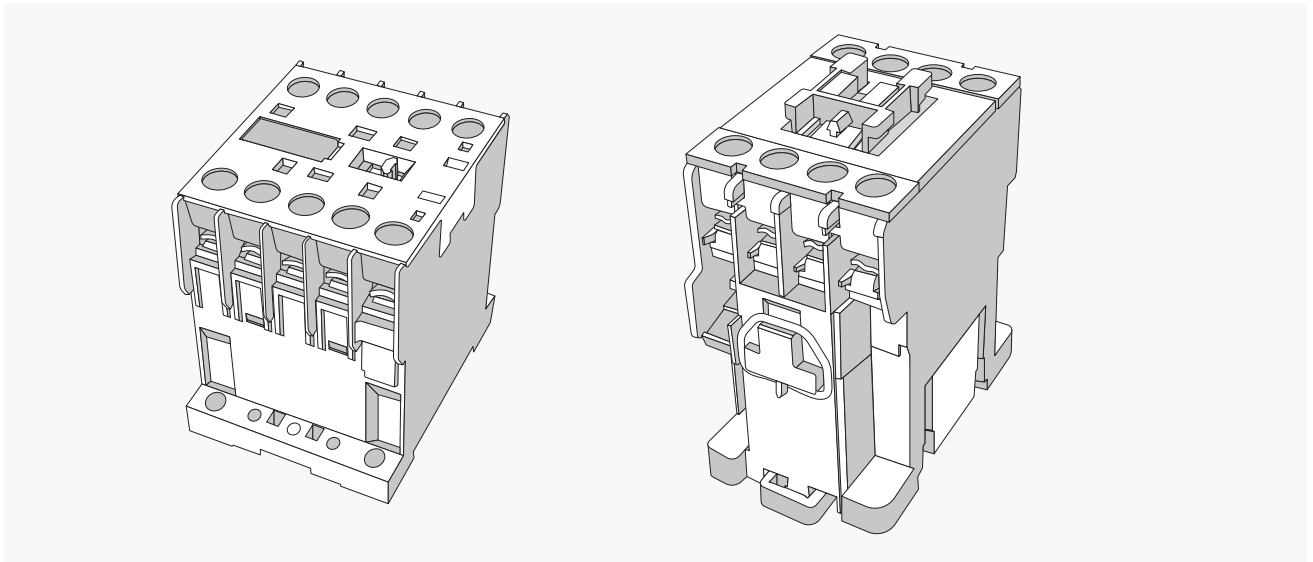

Vergewissern Sie sich, dass das Bedienpult nicht mit dem Strom verbunden ist. Lokalisieren Sie den Motorschutz auf der Hauptplatine des Bedienpults, ggf. muss die obere Abdeckung dafür abgeschraubt werden.

2 Überprüfen der Spannung bei Motorschutz Typ A

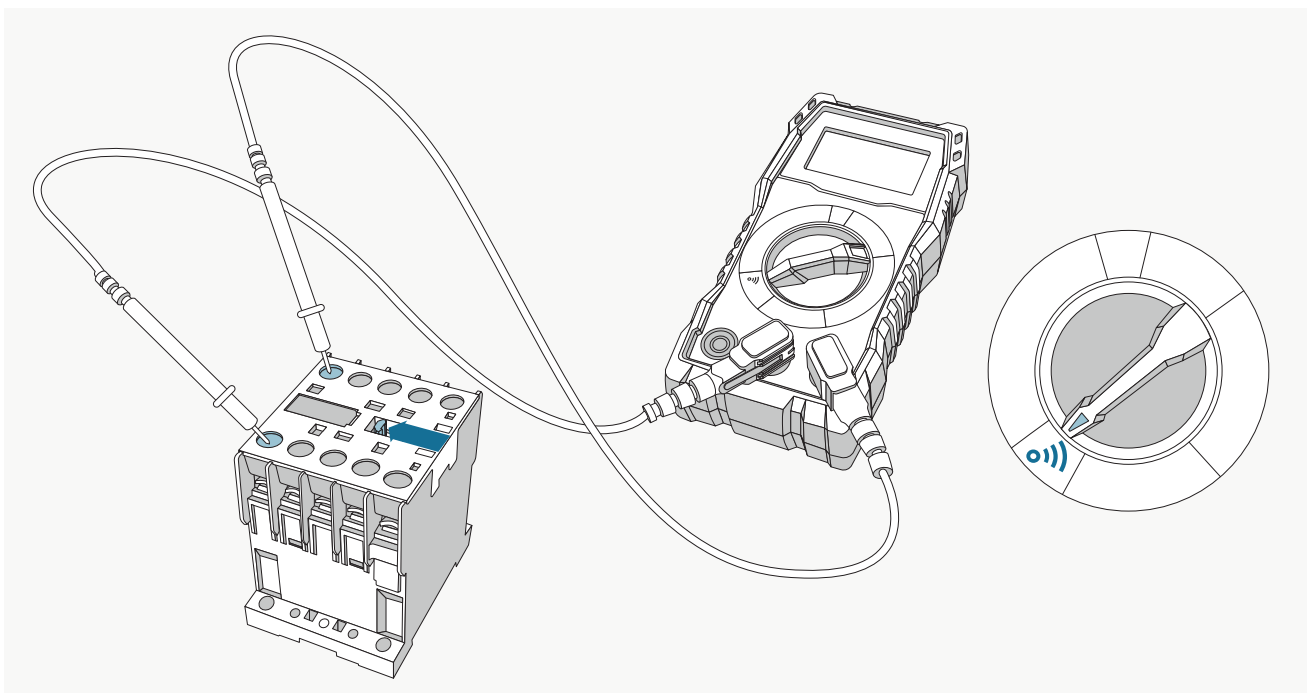

Sie benötigen ein Multimeter, um die Funktion zu testen. Stecken Sie hierfür die Dioden in die gegenüberliegenden Phasein- und -ausgänge und legen Sie den Hauptschalter um. Wenn Strom durchläuft, sollte ein Ton erzeugt werden.



Lösen Sie unbedingt das Bedienpult vom Stromnetz, bevor Sie die Funktion des Motorschutzes prüfen!

Artikel-Nr.: Alle Hebebühnen
Hersteller: Krömer

2.1 Durchtesten der Stromphasen (ohne Netzstrom)

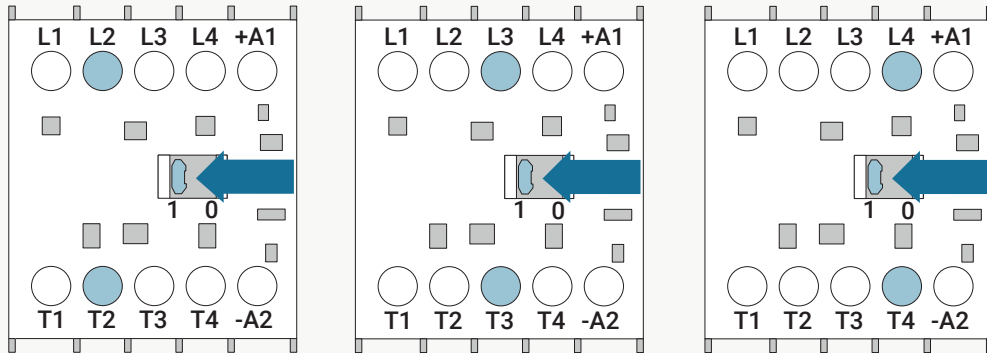

Jeweils für alle Phasen den Vorgang wiederholen. Phaseneingang ist die Reihe L1 und Phasenausgang die Reihe T1. Bitte verbinden Sie bei diesem Punkt das Bedienpult nicht mit dem Stromnetz! Wenn bei einer Phase kein Ton vom Multimeter erzeugt wird, muss der Motorschutz ausgetauscht werden.

2 Überprüfen der Spannung Motorschutz Typ B

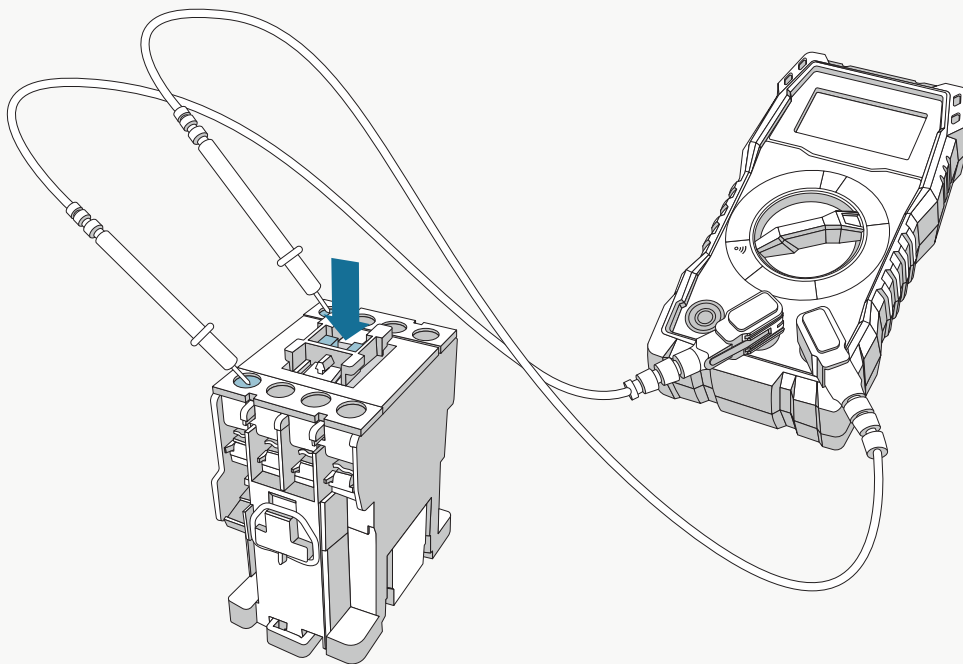

Der Motorschutz Typ B ist äußerlich etwas verschieden, funktioniert jedoch auf dieselbe Art und Weise. Stecken Sie die Dioden in die Phasenein- und ausgänge. Der Hauptschalter muss hierbei nur nach unten gedrückt werden, um den Stromdurchlauf zu testen. Wiederholen Sie den Vorgang für alle Phasen. Ähnlich auch bei Motorschutz Typ C vorgehen.

3 ggf. Ersatzteil bestellen

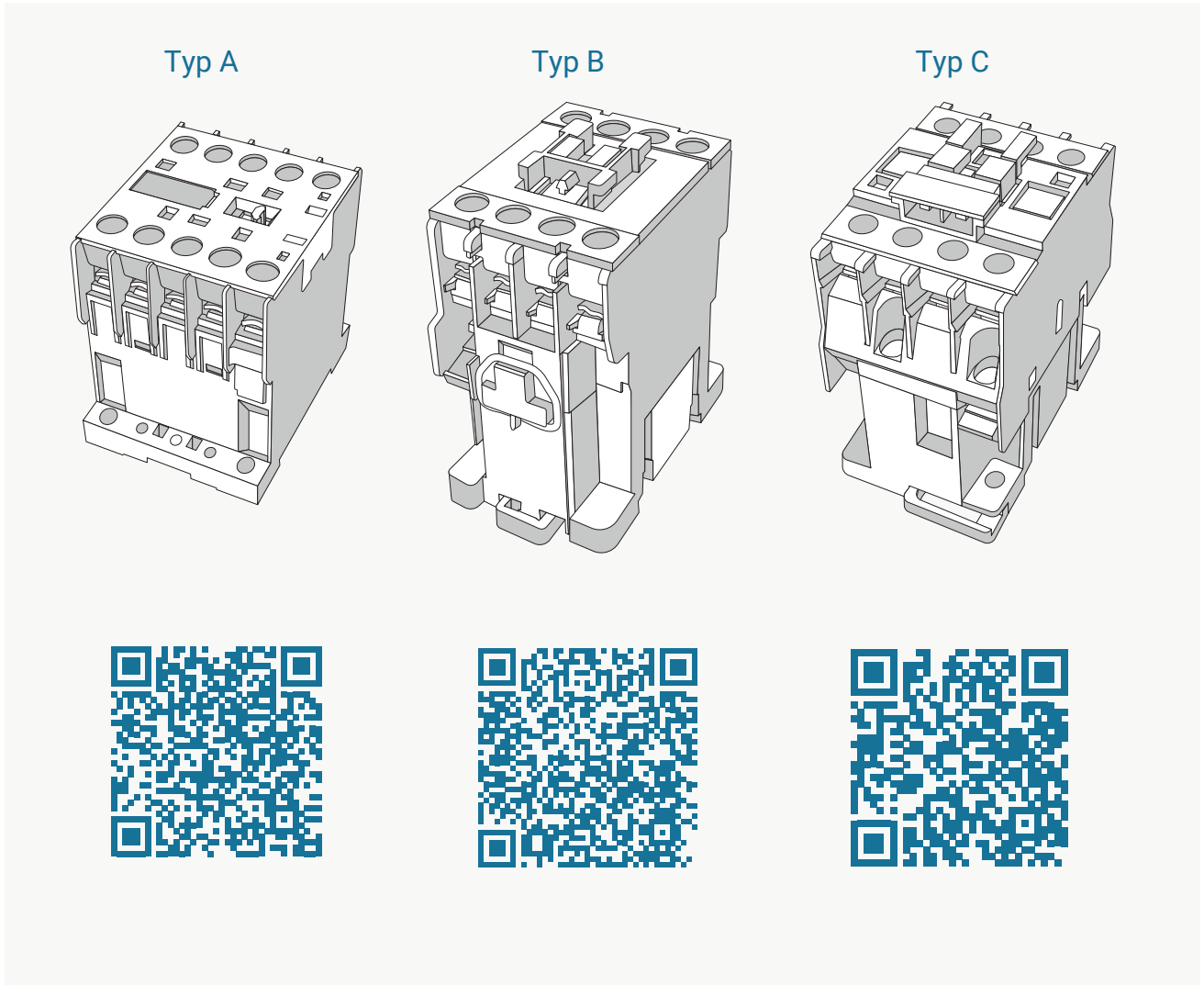

Über die QR-Codes kommen Sie direkt auf die jeweilige Produktseite.