

Anleitung

zum Austausch der Dichtungen am Kolbenkopf des Hydraulikzylinders

1 Innendichtungen

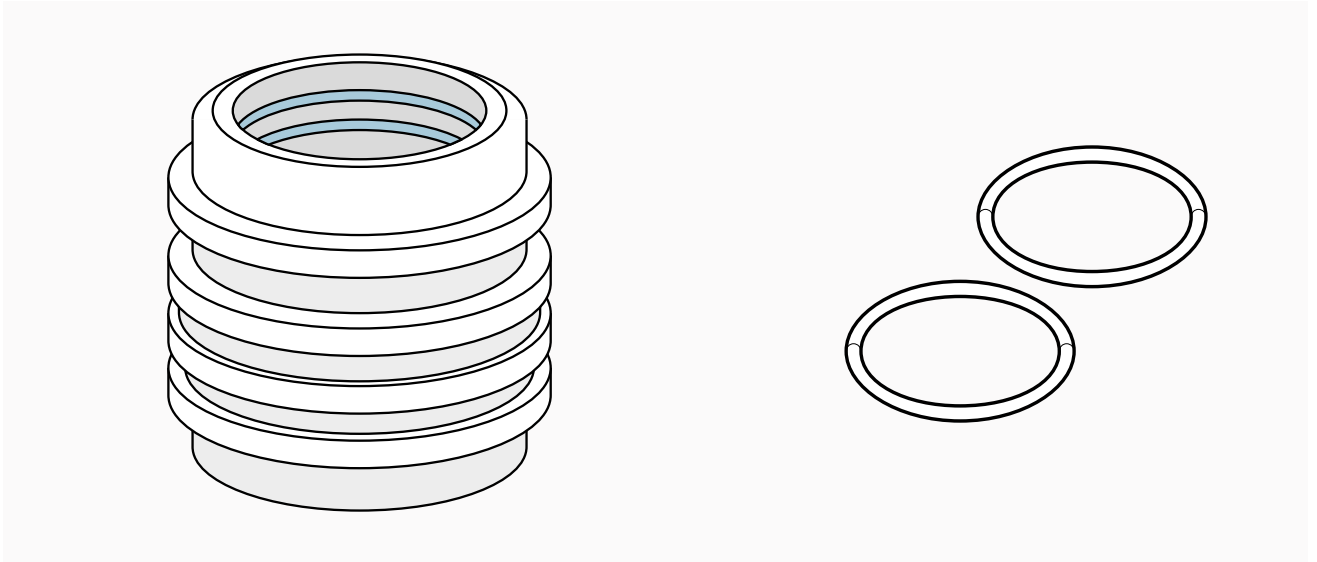

Die beiden kleinen Rundgummis gehören in die Nuten im Inneren.

2 Blaue Dichtung

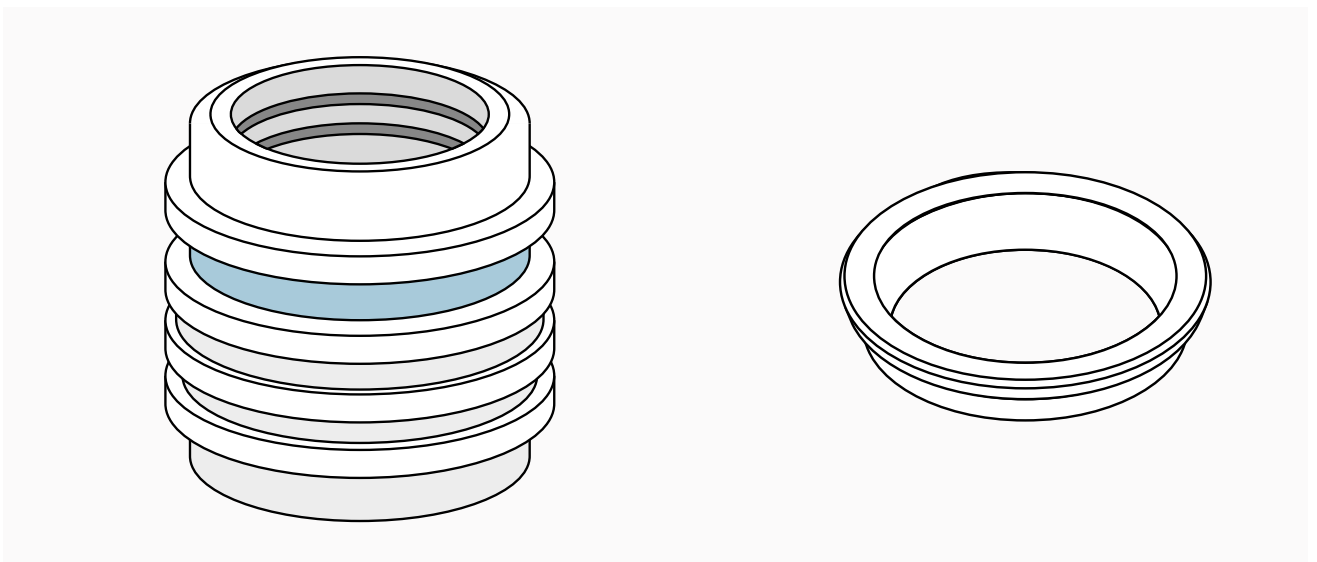

In die erste Nut auf Seiten der Innendichtungen kommt der blaue Dichtungsring, die größere Auflagefläche kommt nach Außen.
Es kann ein Schraubenzieher o.Ä. zur Montage genutzt werden.

Anleitung

zum Austausch der Dichtungen am Kolbenkopf des Hydraulikzylinders

3 Weißer Dichtungsring

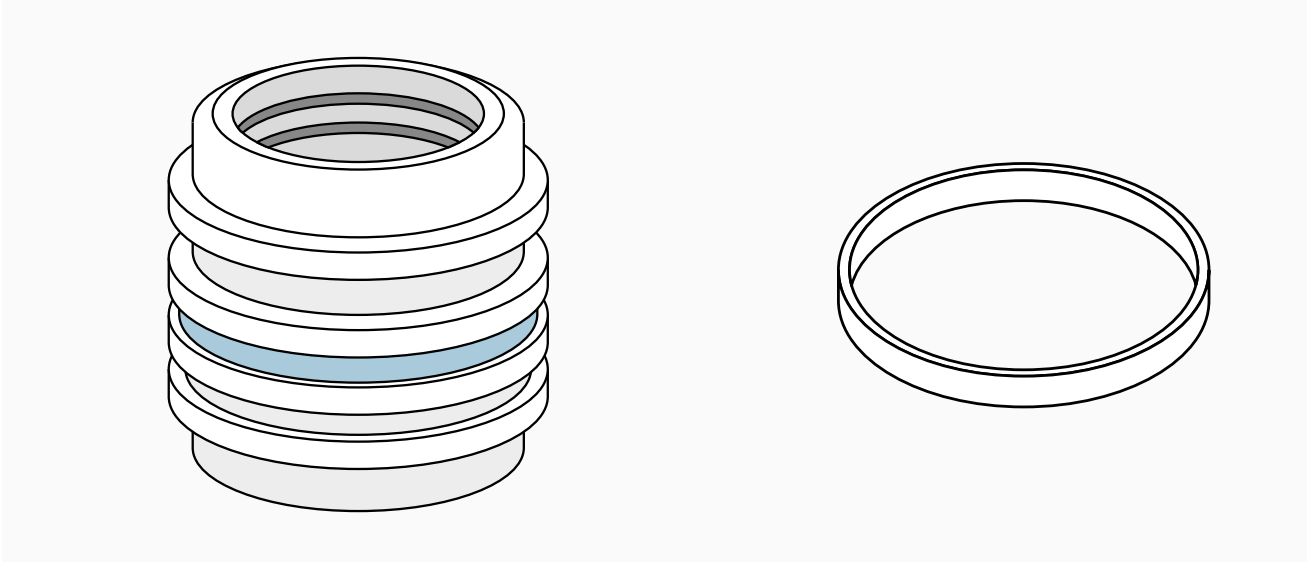

Der weiße Dichtungsring wird mittig auf den Zylinder gesetzt.

4 Großer Rundgummi

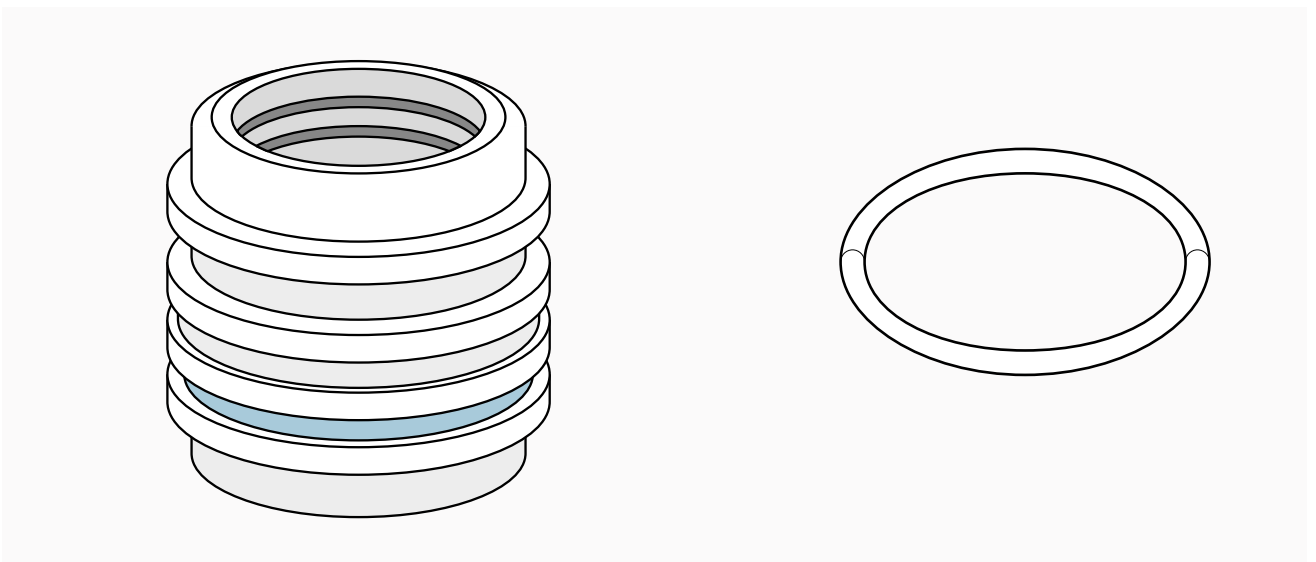

Der große runde Dichtungsring kommt ans andere Ende des Zylinders, die Seite auf der keine Innendichtungen verbaut sind.

Anleitung

zum Austausch der Dichtungen am Kolbenkopf des Hydraulikzylinders

5 Seitenansicht des Zylinders mit allen (außen) verbauten Dichtungen

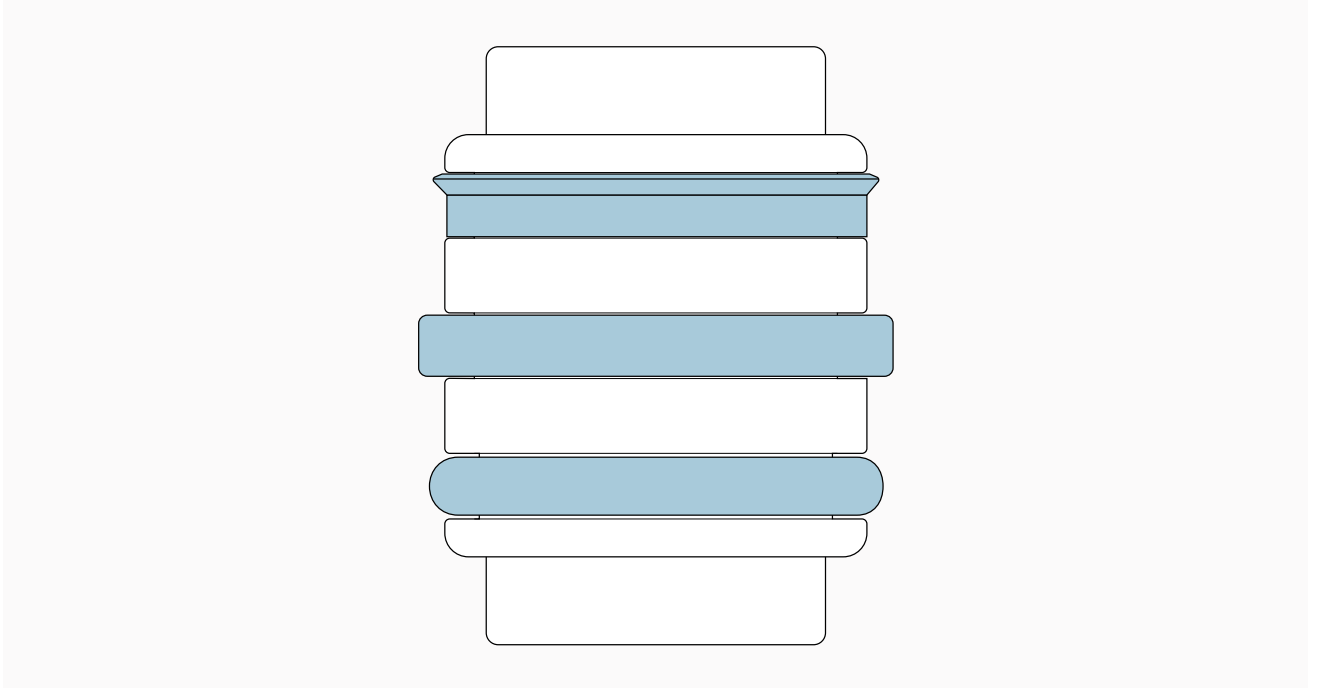

Zum Schluss sollte noch schnell überprüft werden, ob die Dichtungen nun alle an der richtigen Stelle sitzen.



Der Hydraulikzylinder sollte nun wieder dicht sein.