

Mobile 1-Säulenhebebühne „Wuppertal“ SP50

Kurzanleitung zur Installation

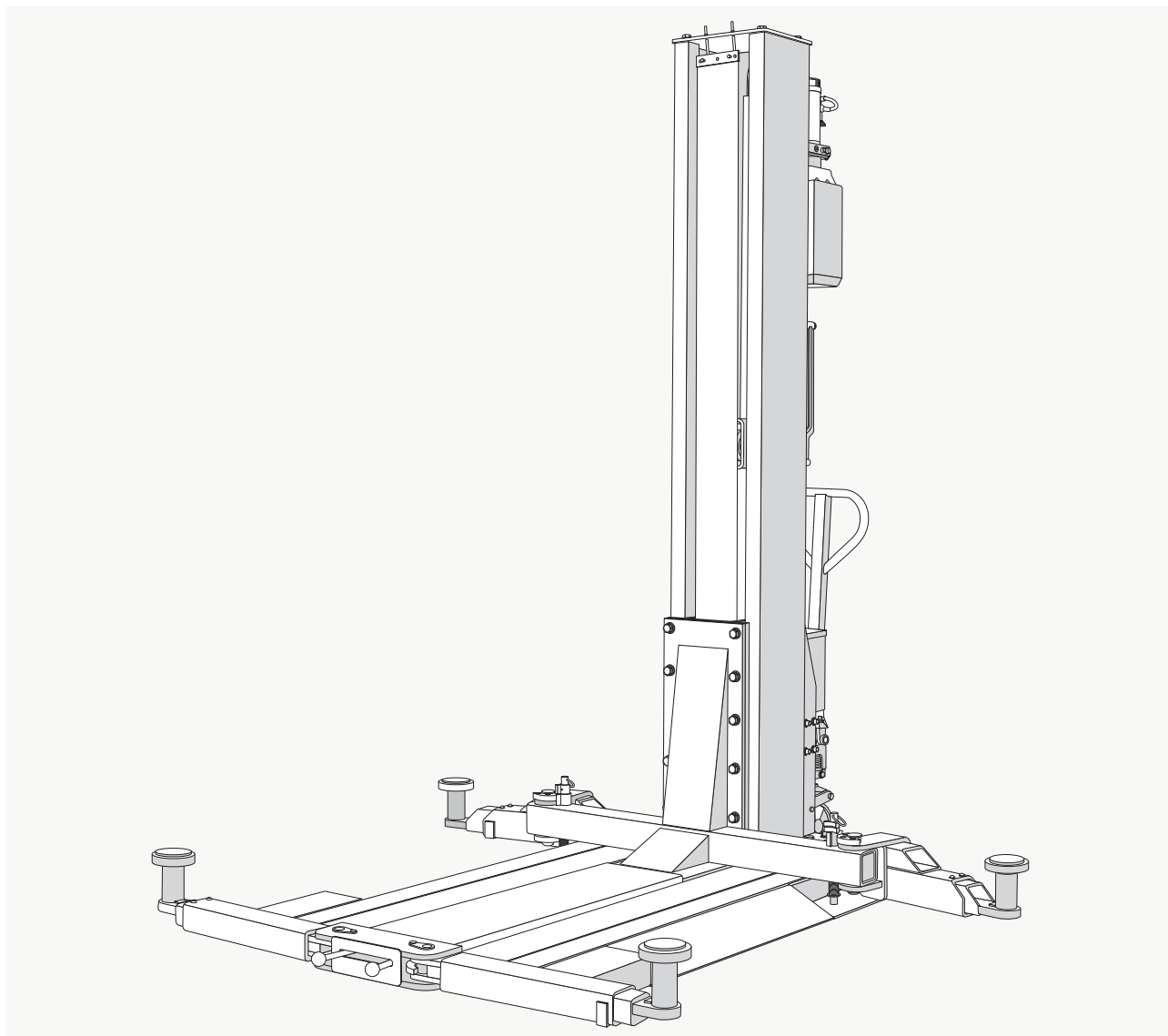

Wir möchten Sie bitten, die Anleitung zu Betrieb und Wartung der Säulenhebebühnen sorgfältig durchzulesen, bevor Sie die Anlage in Betrieb nehmen. Gleichzeitig verweisen wir darauf, dass es sich um Angaben handelt, die nicht rechtsverbindlich sind und von uns jederzeit ohne vorherige Ankündigung geändert werden können.



Hinweis: Lesen Sie vor Beginn der Installation die Sicherheitshinweise der Hauptanleitung gründlich durch.

Stand: 01/2024

Übersicht Einzelteile

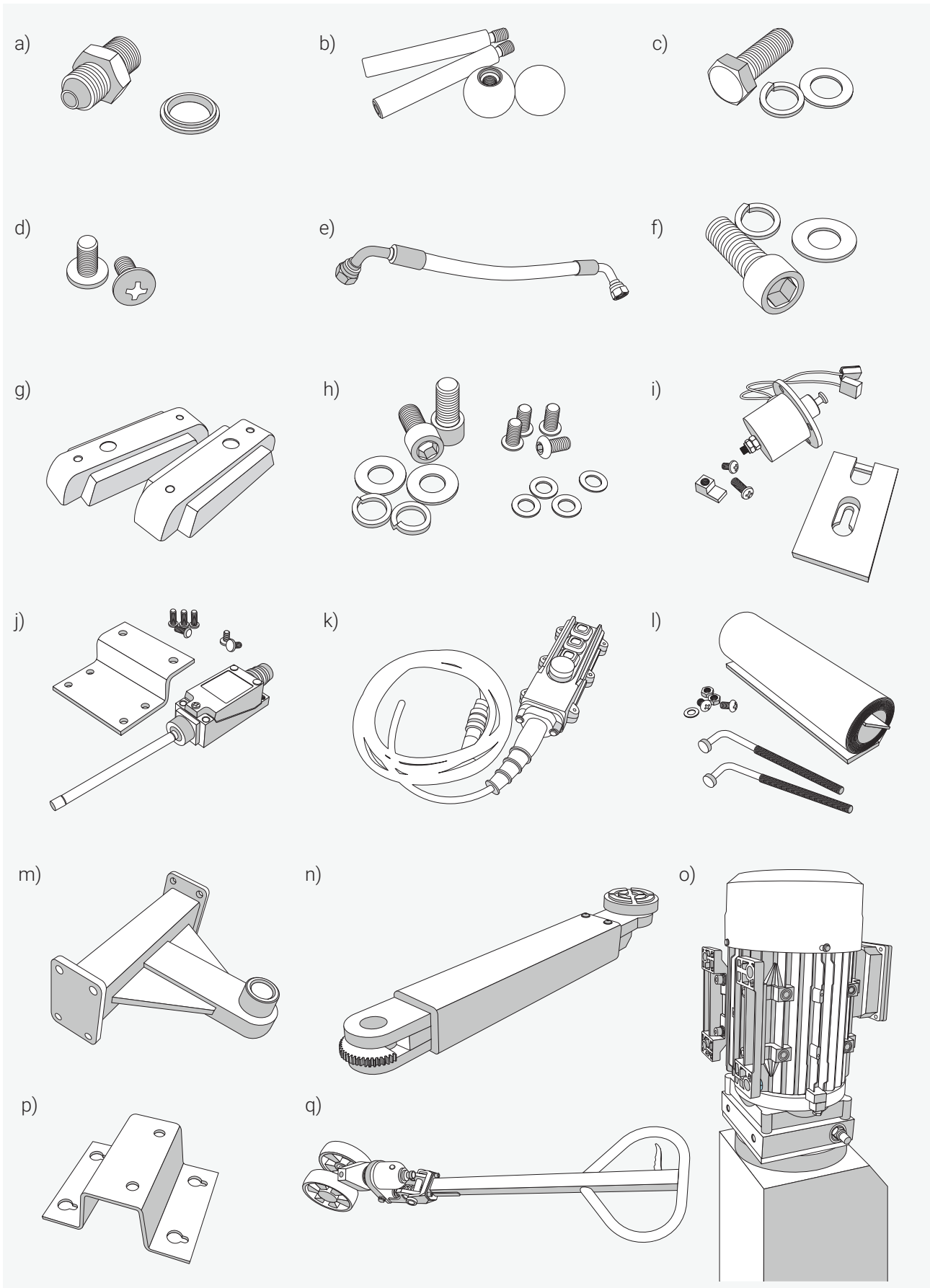

Checkliste

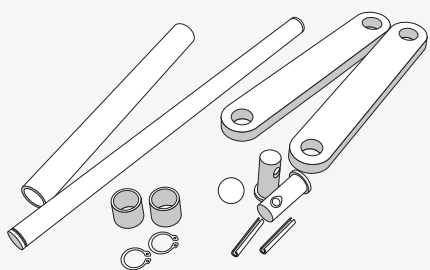
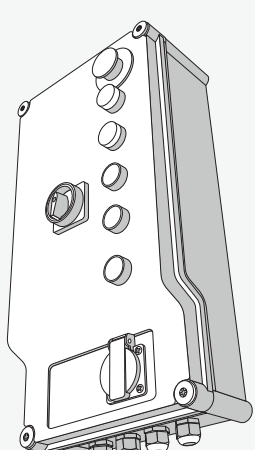
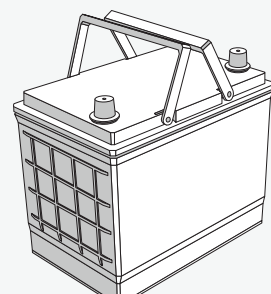
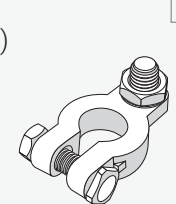
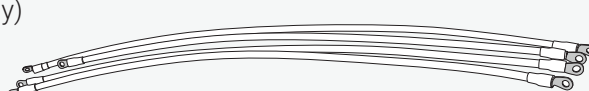
	Stk.	Bezeichnung		
r) 	<input type="checkbox"/>	4	Hydraulikanschluss Motor (a)	
	<input type="checkbox"/>	4	Tragarmgriff (b)	
	<input type="checkbox"/>	20	Schraube Säule/Tragarm (c)	
	<input type="checkbox"/>	4	Schraube Bedienpult (d)	
	<input type="checkbox"/>	1	Hydraulikschlauch Motor (e)	
	<input type="checkbox"/>	8	Schraube Hubwagen (f)	
	s)  t) 	<input type="checkbox"/>	2	Abdeckung Elektromagnet (g)
		<input type="checkbox"/>	8	Schrauben Fußschutz (h)
<input type="checkbox"/>		2	Sicherheitsraste, Elektromagnet (i)	
<input type="checkbox"/>		1	Endabschalter (j)	
<input type="checkbox"/>		1	Fernbedienung (k)	
<input type="checkbox"/>		1	Säulenabdeckung (l)	
u)  v) 		<input type="checkbox"/>	1	Kopplung Hubwagen (m)
		<input type="checkbox"/>	2	Tragarm (n)
	<input type="checkbox"/>	1	Motoreinheit (o)	
	<input type="checkbox"/>	1	Motorhalterung (p)	
	<input type="checkbox"/>	1	Hubwagen (q)	
	<input type="checkbox"/>	1	Set Hubwagen (r)	
	w)  x) 	<input type="checkbox"/>	1	Bedienpult (s)
		<input type="checkbox"/>	2	Schrauben Batteriekasten (t)
<input type="checkbox"/>		1	Batterie (u)	
<input type="checkbox"/>		1	Anschalter (v)	
<input type="checkbox"/>		1	Batteriekasten (w)	
y) 	2	Elektroklemme (x)		
	4	Batteriekabel (y)		

1 Auspacken und Säule aufrichten

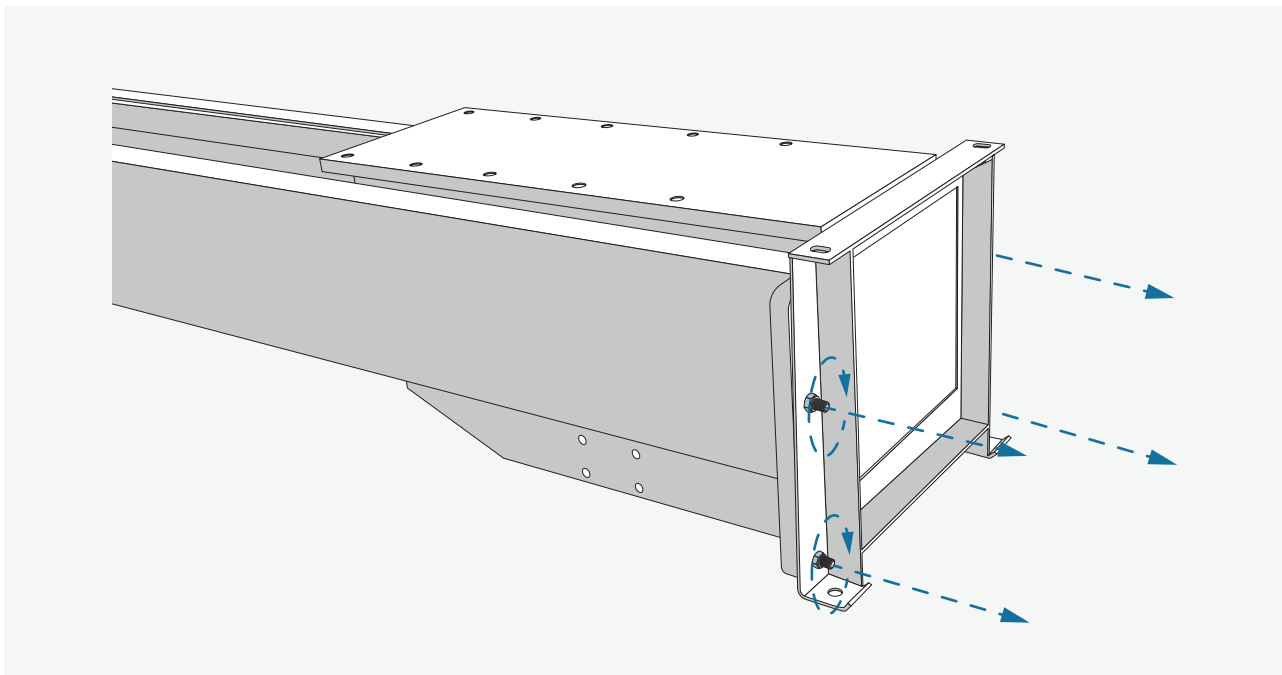

Schrauben vorne an Bodenseite abnehmen, hintere zum Aufstellen dranlassen

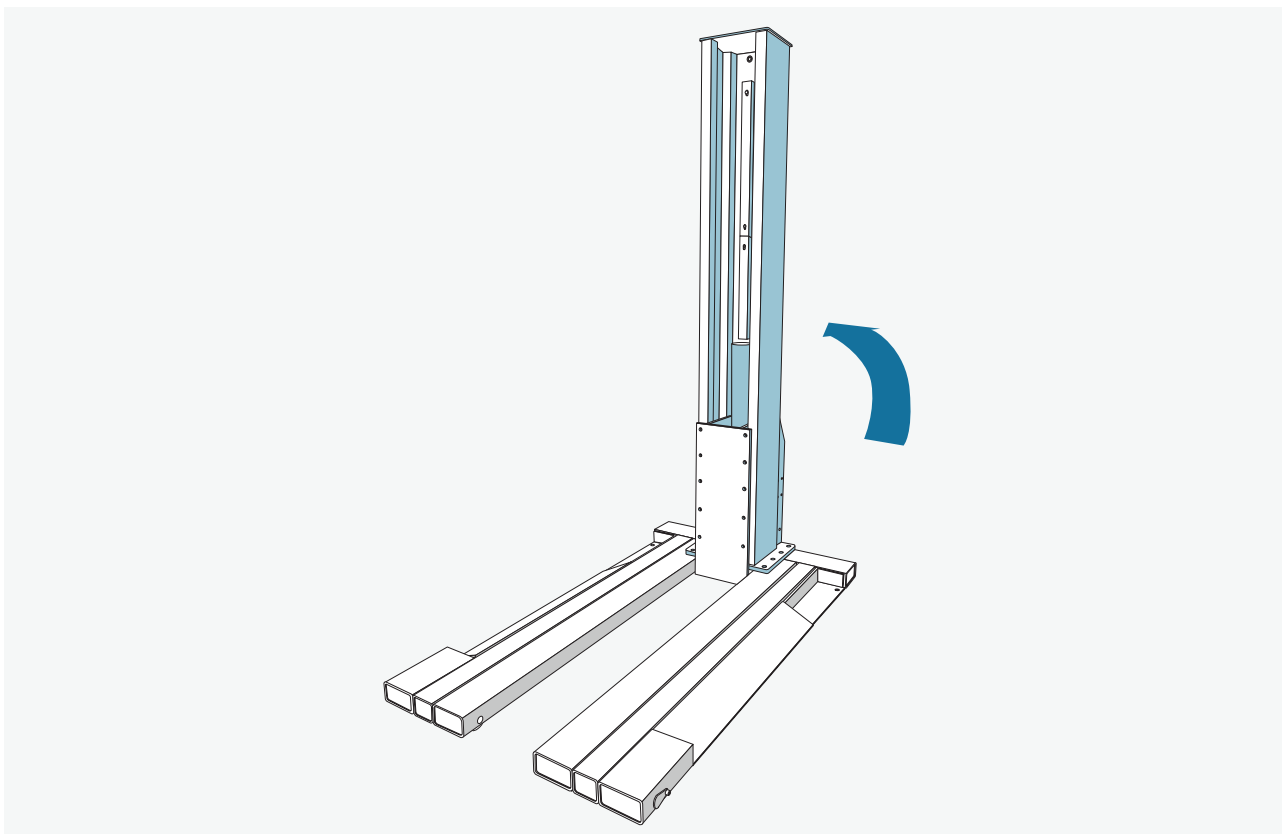

Säule über der Plattform positionieren und aufstellen.

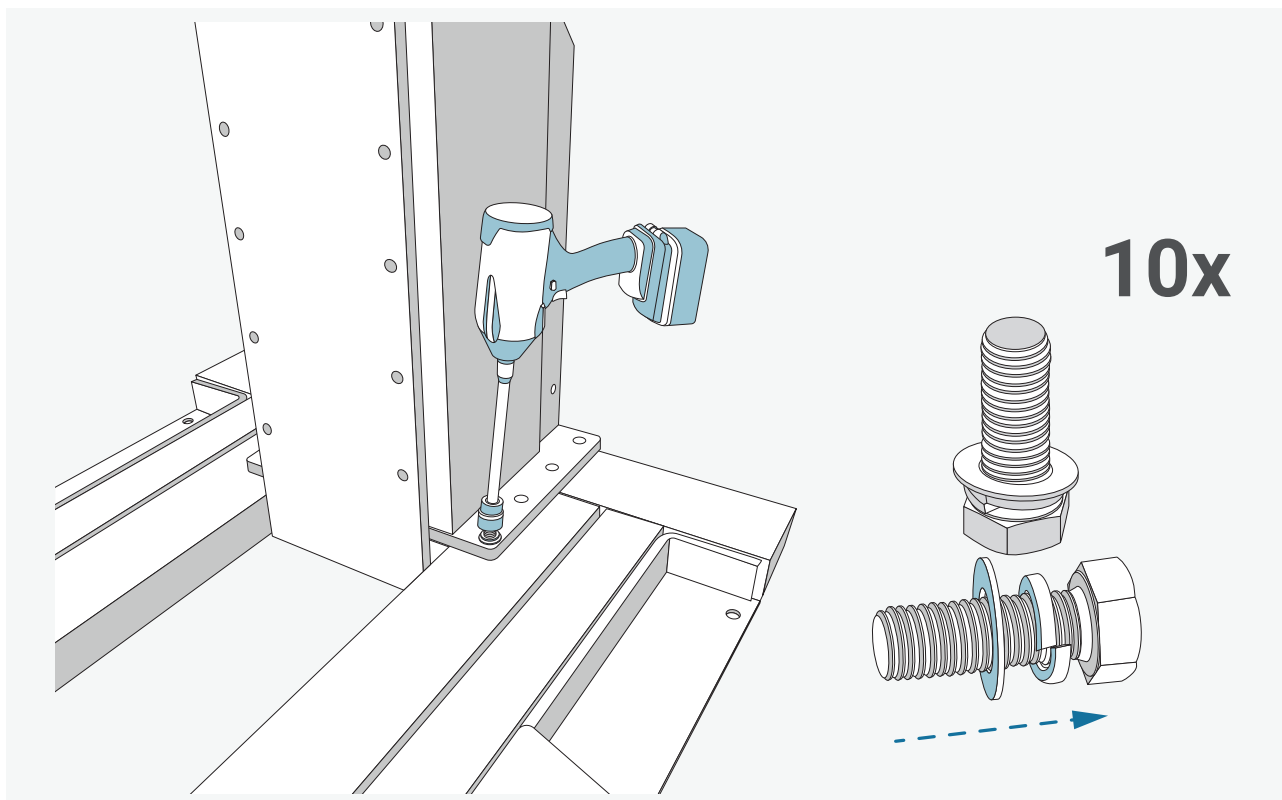

Säule befestigen und vorerst locker anschrauben.

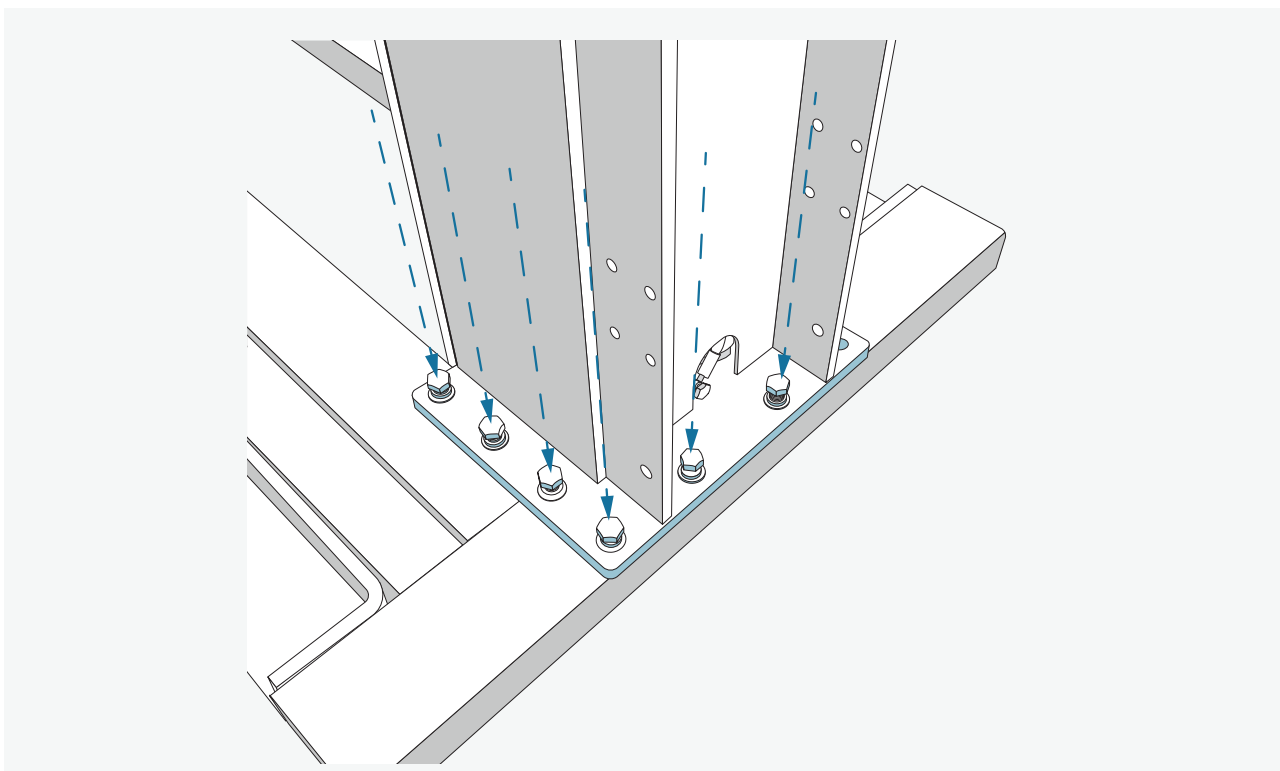

Jeweils an beiden Seiten vier und an der hinteren Seite zwei Schrauben befestigen. Schrauben immer diagonal anziehen, jedoch erst komplett festziehen sobald der Tragarm die richtige Position hat (siehe Ende der Anleitung)

2 Motor anbringen

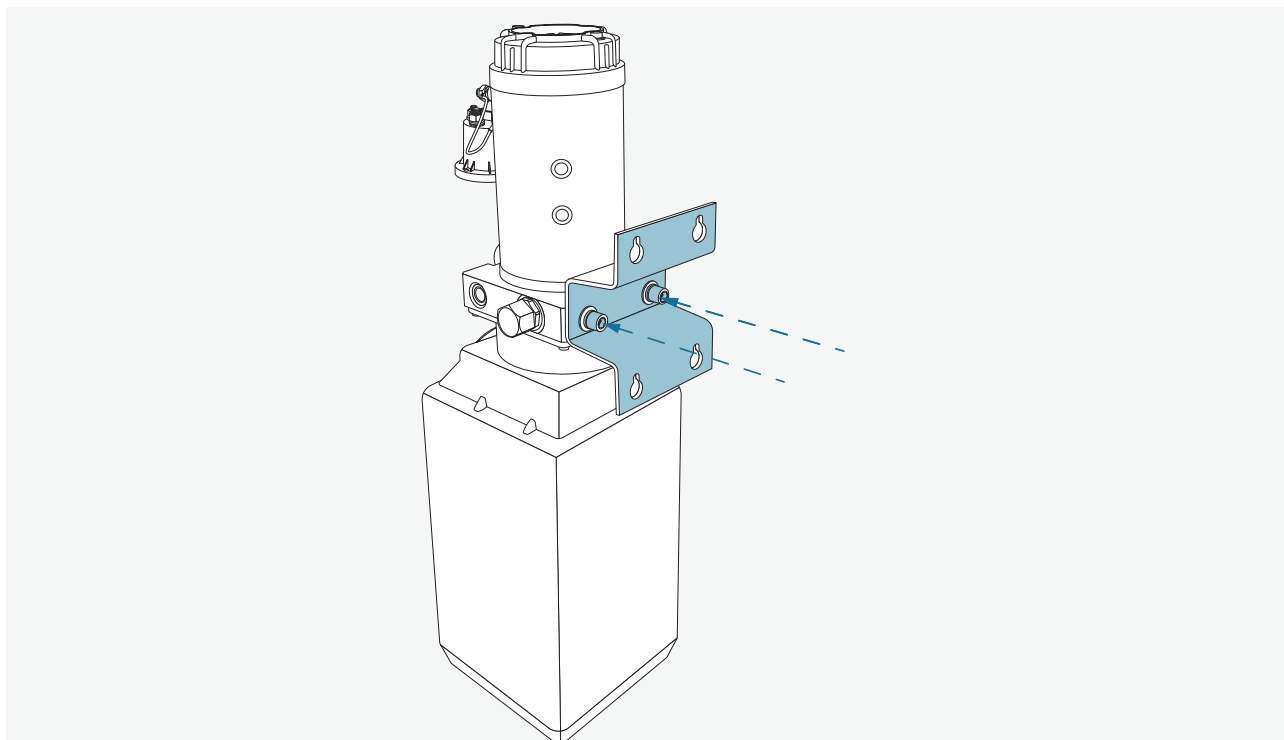

Halterung am Motor befestigen.

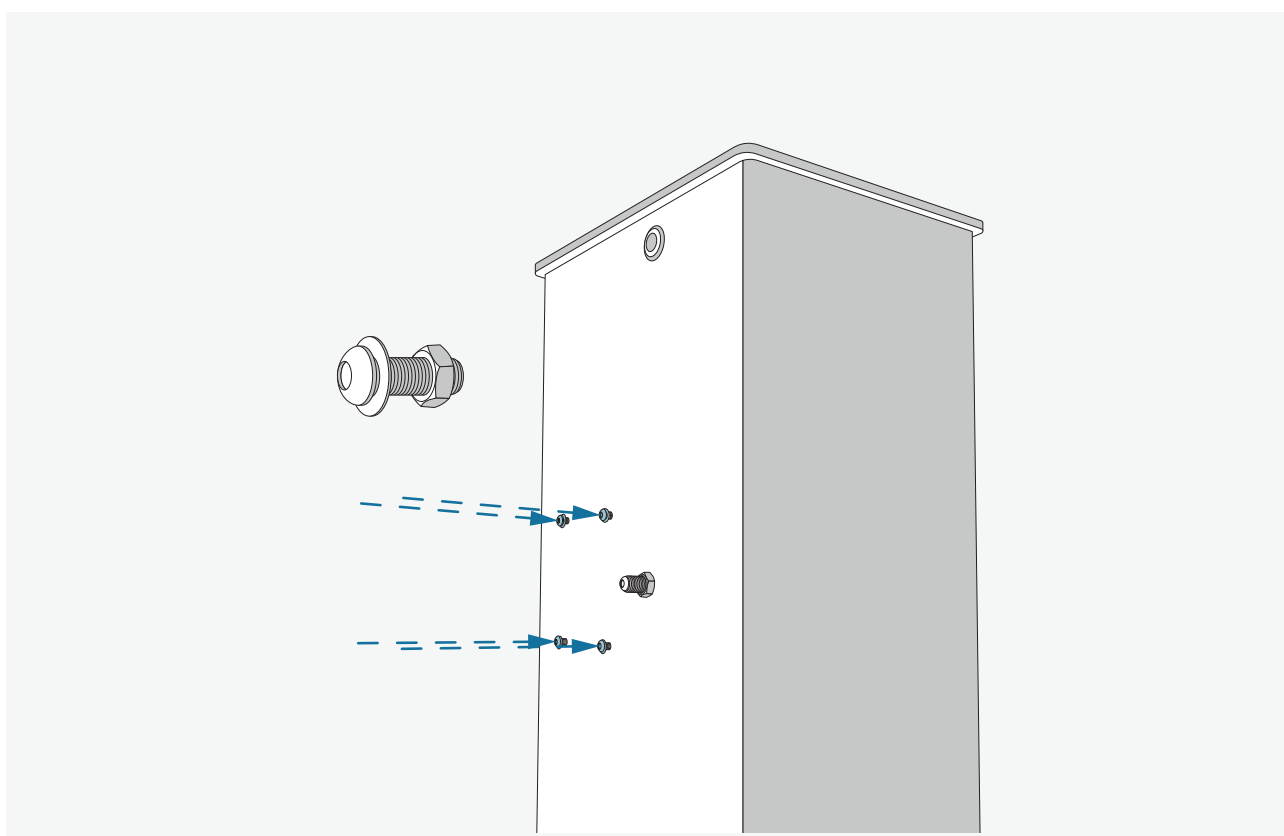

Um den Motor an die Säule anzubringen zunächst die Schrauben mit Distanzscheibe in die Säule einsetzen...

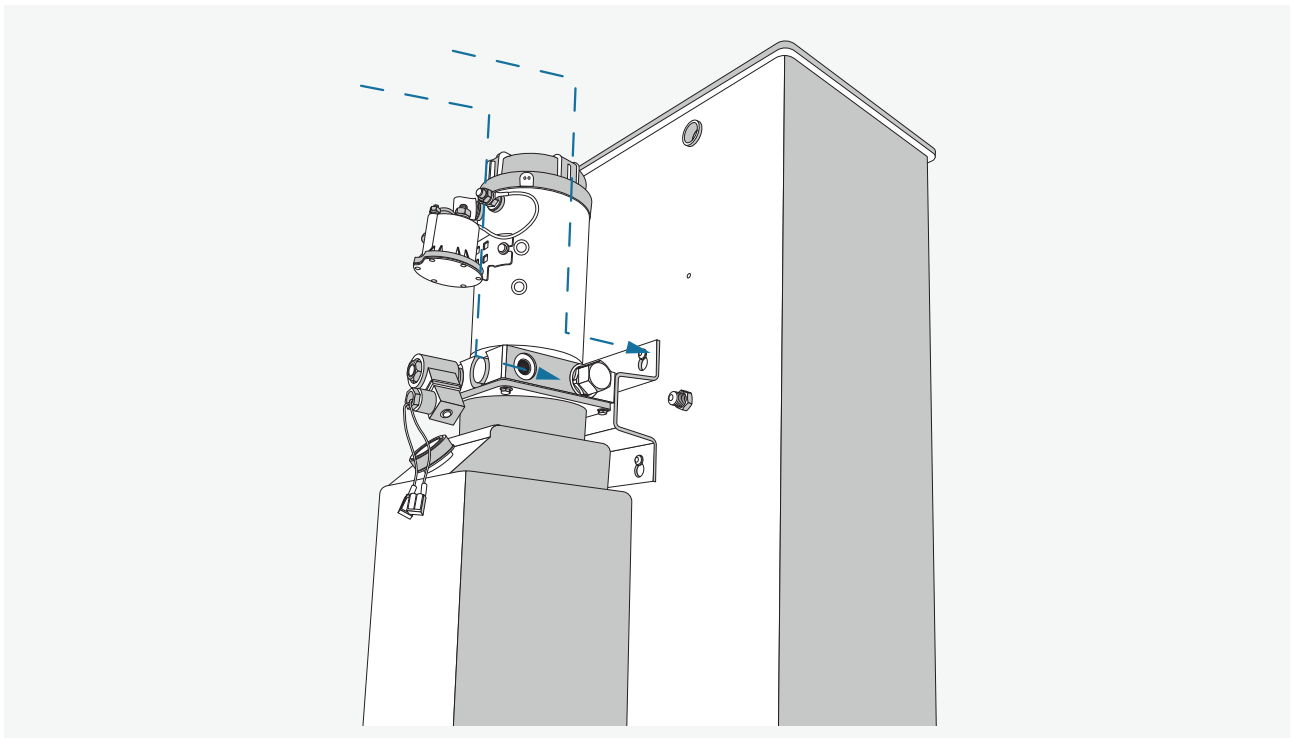

... und anschließend den Motor einhängen, und die Schrauben festschrauben.

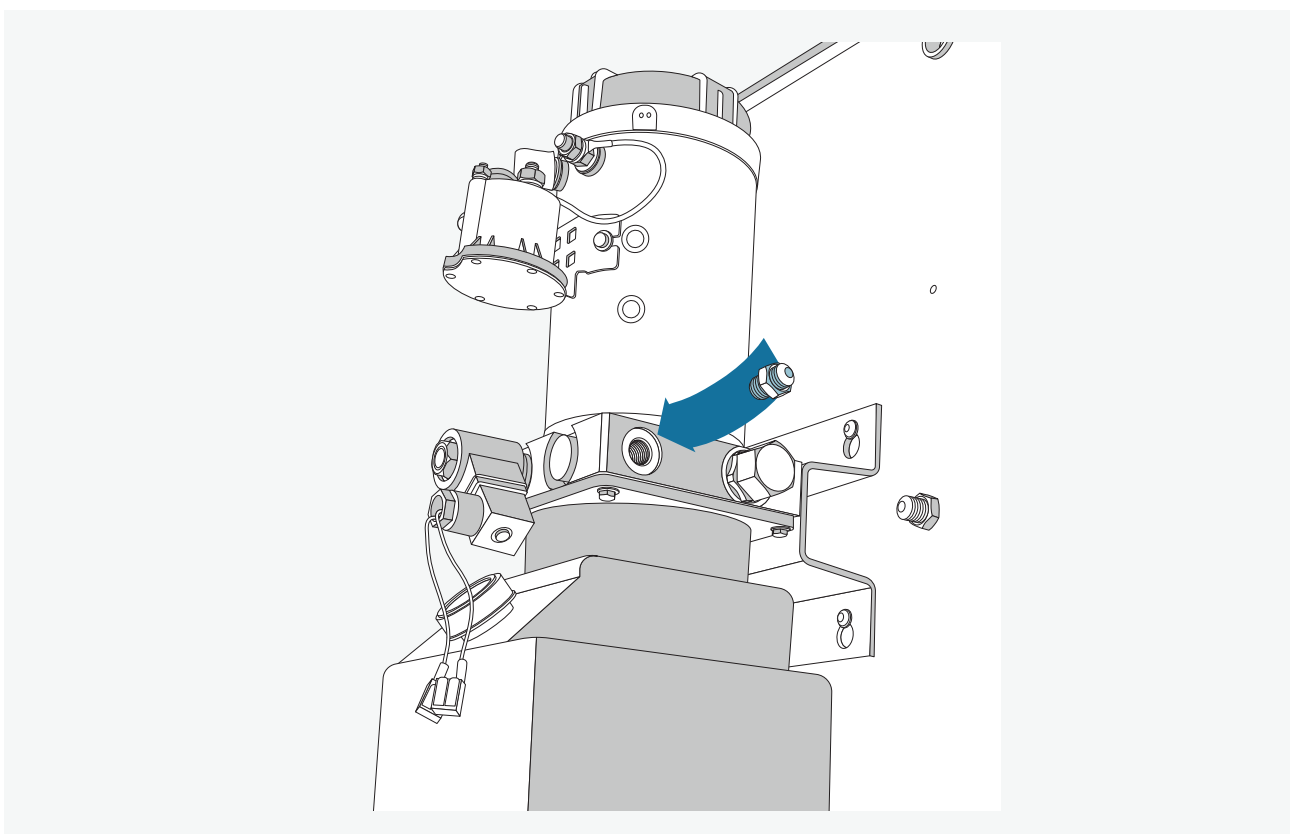

Anschließend den Hydraulikanschluss am Motor befestigen.

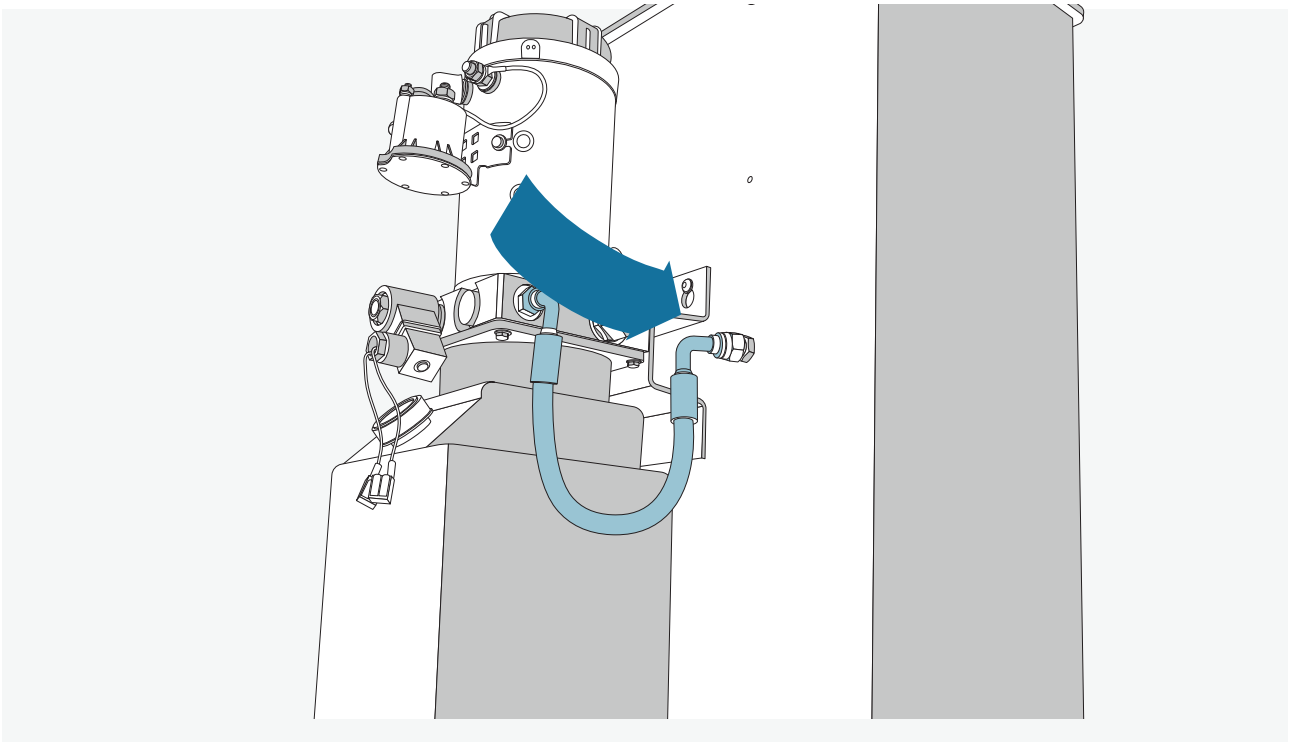

Den kleinen Hydraulikschlauch an Motor und Säule anschließen.

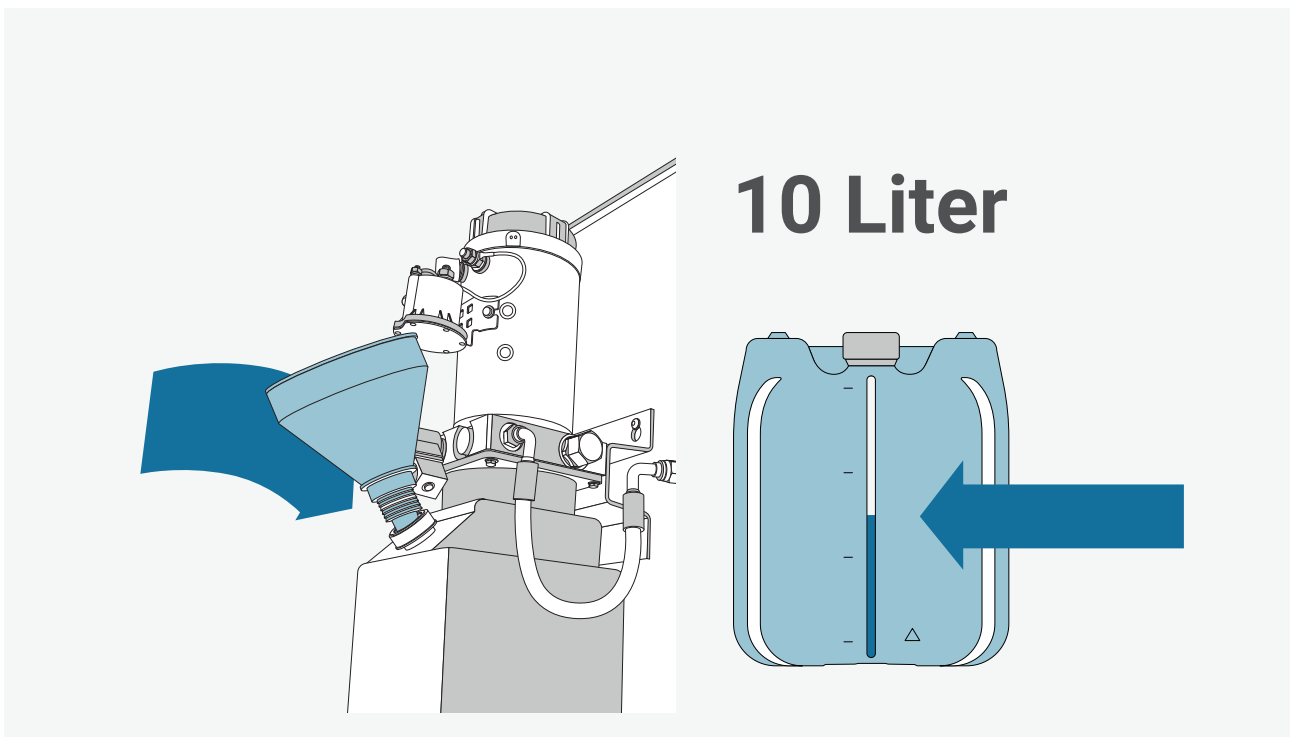

Ist der Motor angeschlossen, kann per Trichter Hydrauliköl in den Tank gefüllt werden. Ca. 10 Liter HLP46.

3 Kabelkanal abmontieren / Kabel und Schläuche verlegen

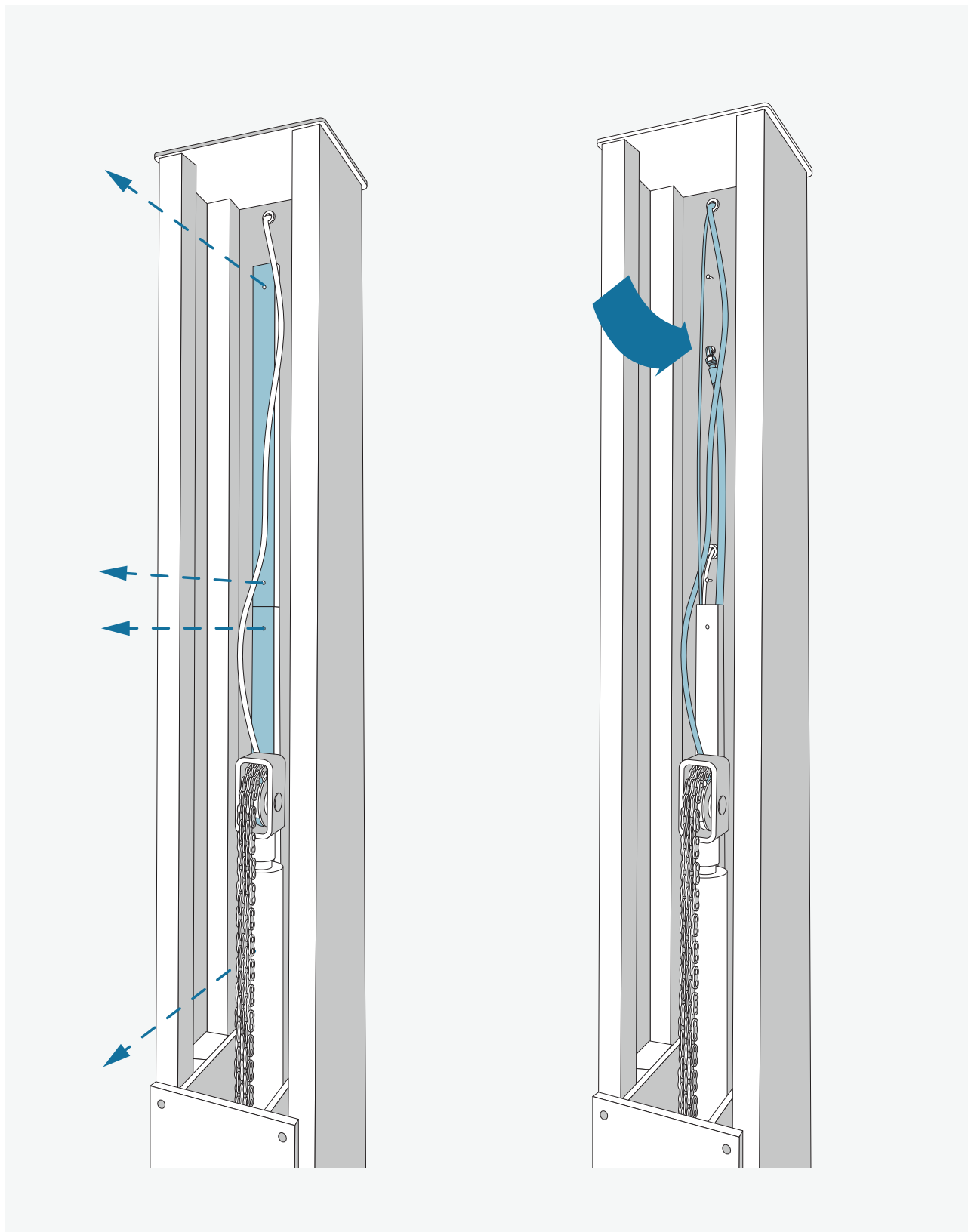

Lösen Sie die Schrauben vom Kabelkanal und lösen Sie die Abdeckung um die Kabel im Säuleninneren freizulegen. Verbinden Sie den Hydraulikschlauch mit dem oberen Verbindungsstück zum Motor.

Anschließend müssen die Kabel im Inneren verlegt werden.

Kabelverlegungen

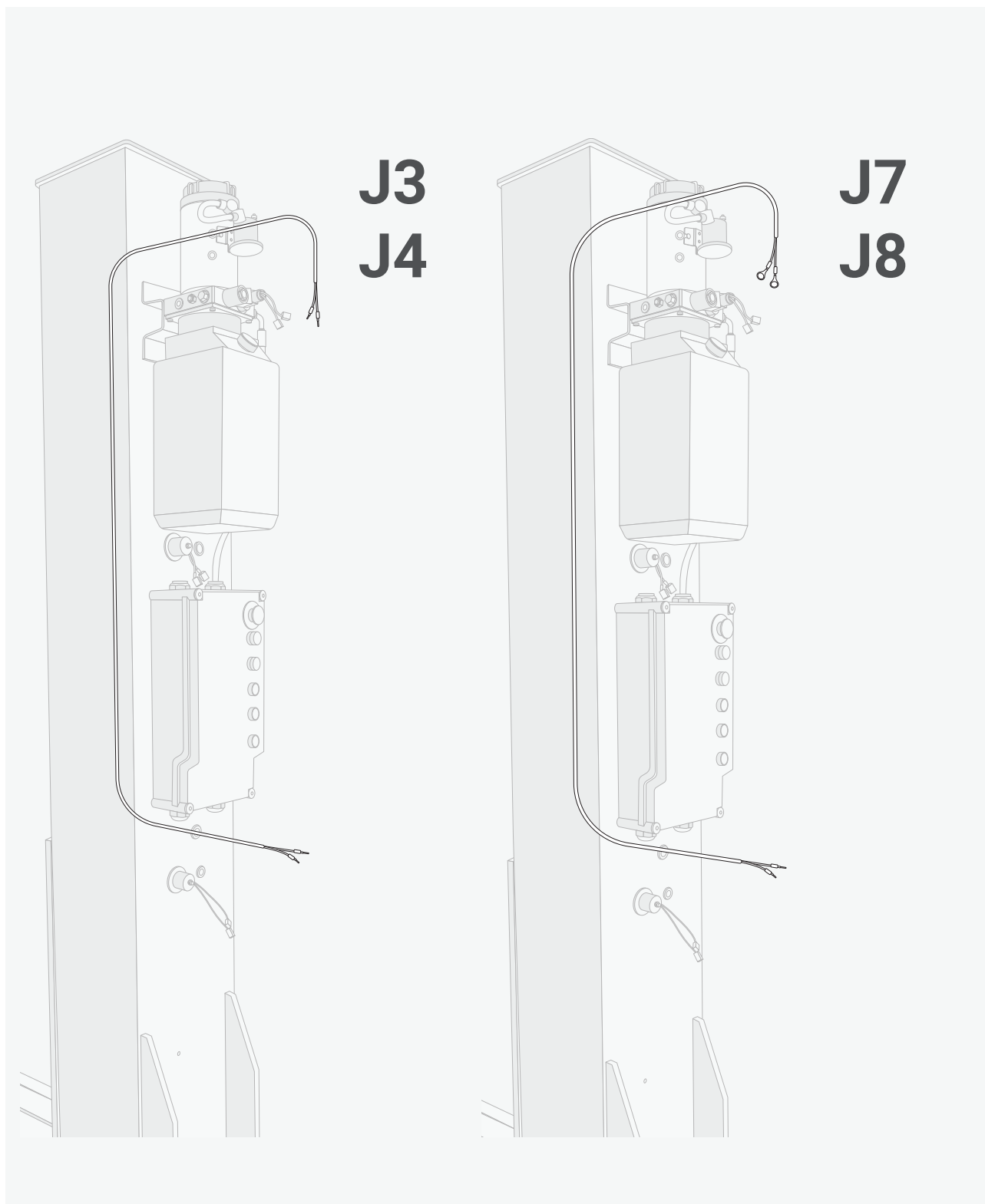

Verlegen Sie die Kabel aus dem unteren Teil des Kabelkanals durch die Öffnungen der Säule. Kabel mit den Anschlüssen J3/J4 gehören zum Ablassventil. J7/J8 gehören zum Motor. Beide kommen durch die gleiche Öffnung der Säule oben am Motor und unterhalb des Bedienpults.

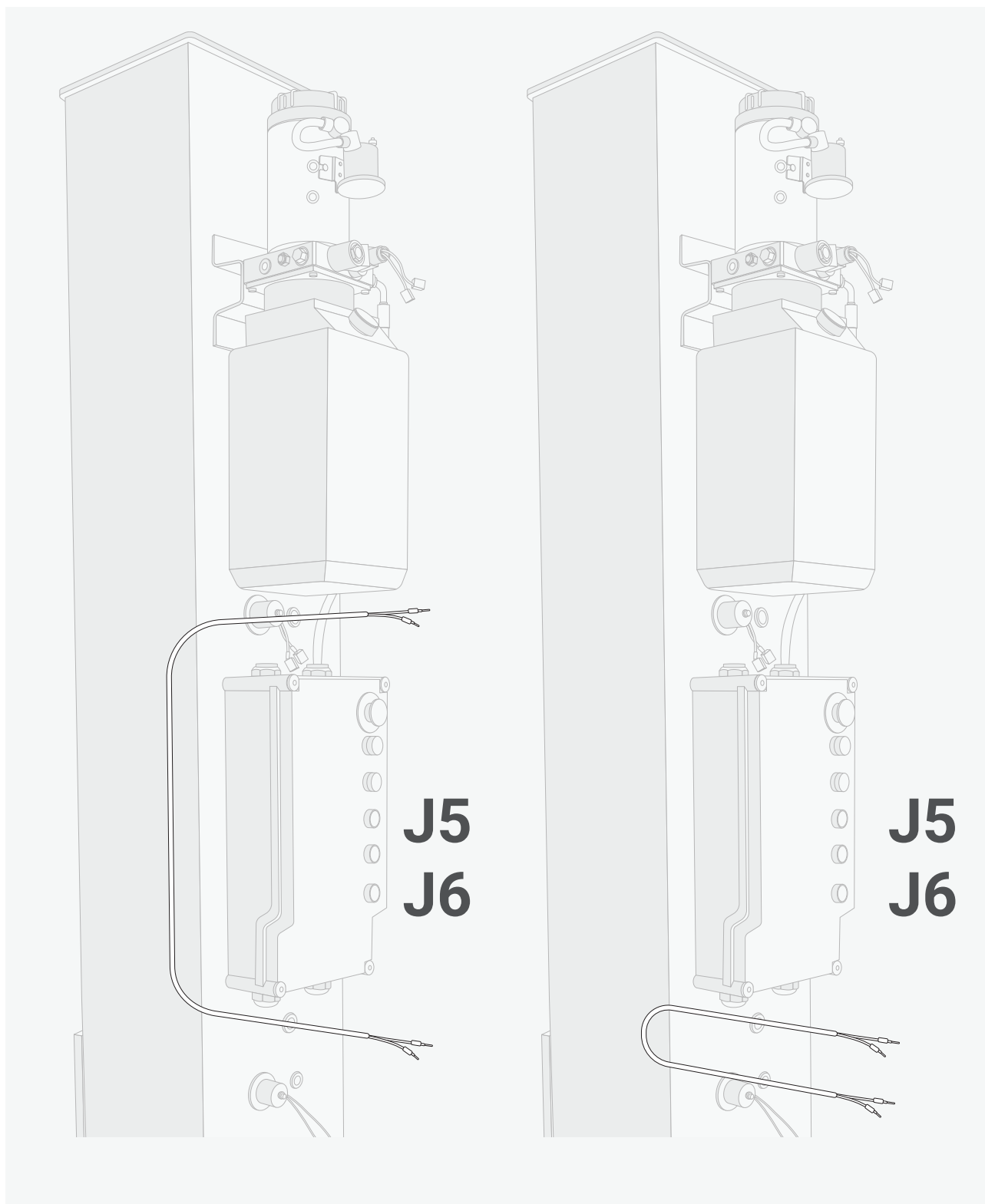

Die Anschlüsse J5/J6 gehören zu den Magnetschaltern der Sicherheitsraste. Es müssen jeweils zwei verlegt werden.

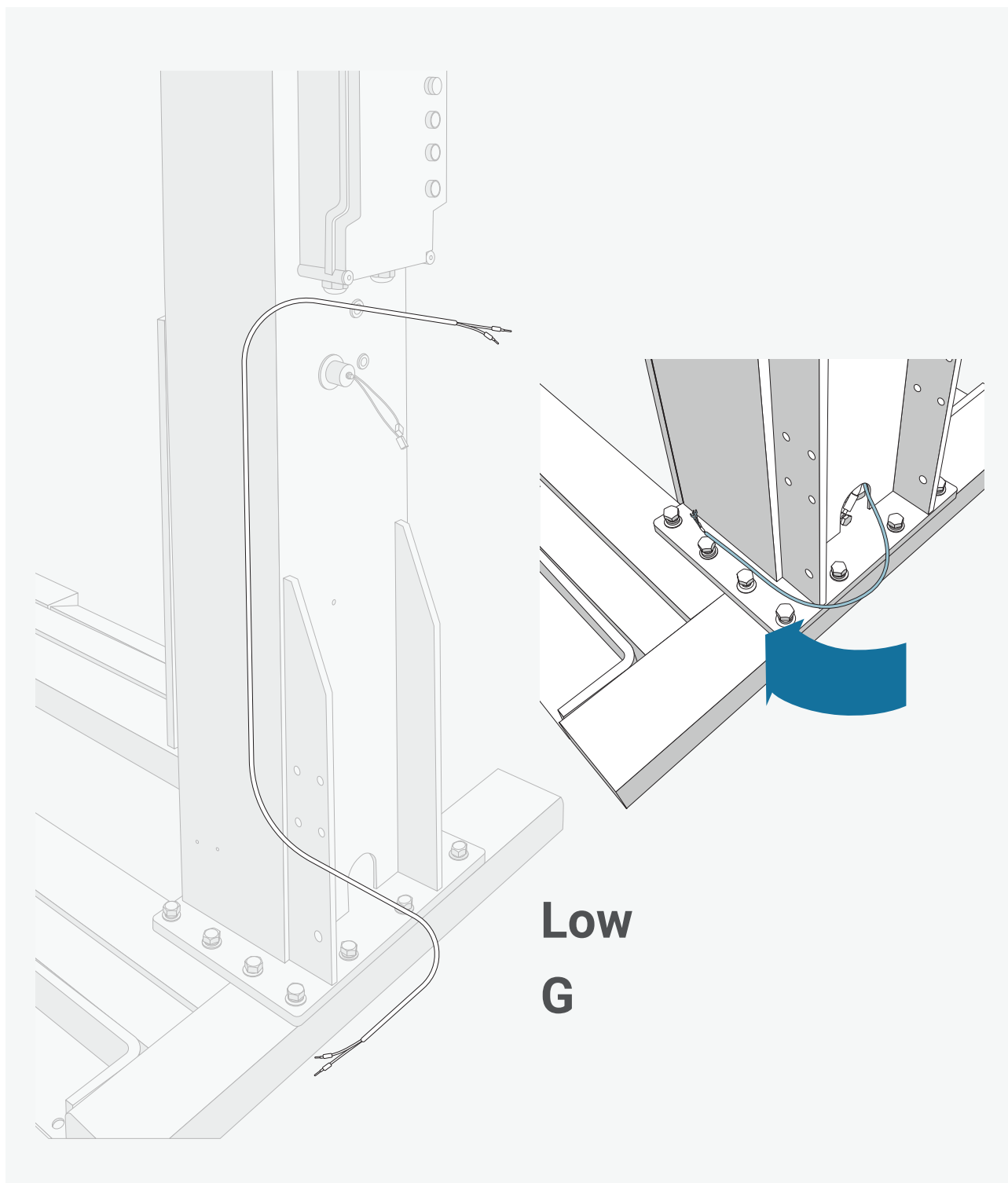

Die Anschlüsse Low/G gehören zum unteren CE-Schalter und müssen durch die Öffnung unten aus der Säule auf die linke Seite verlegt werden.

Kabelkanal wieder befestigen

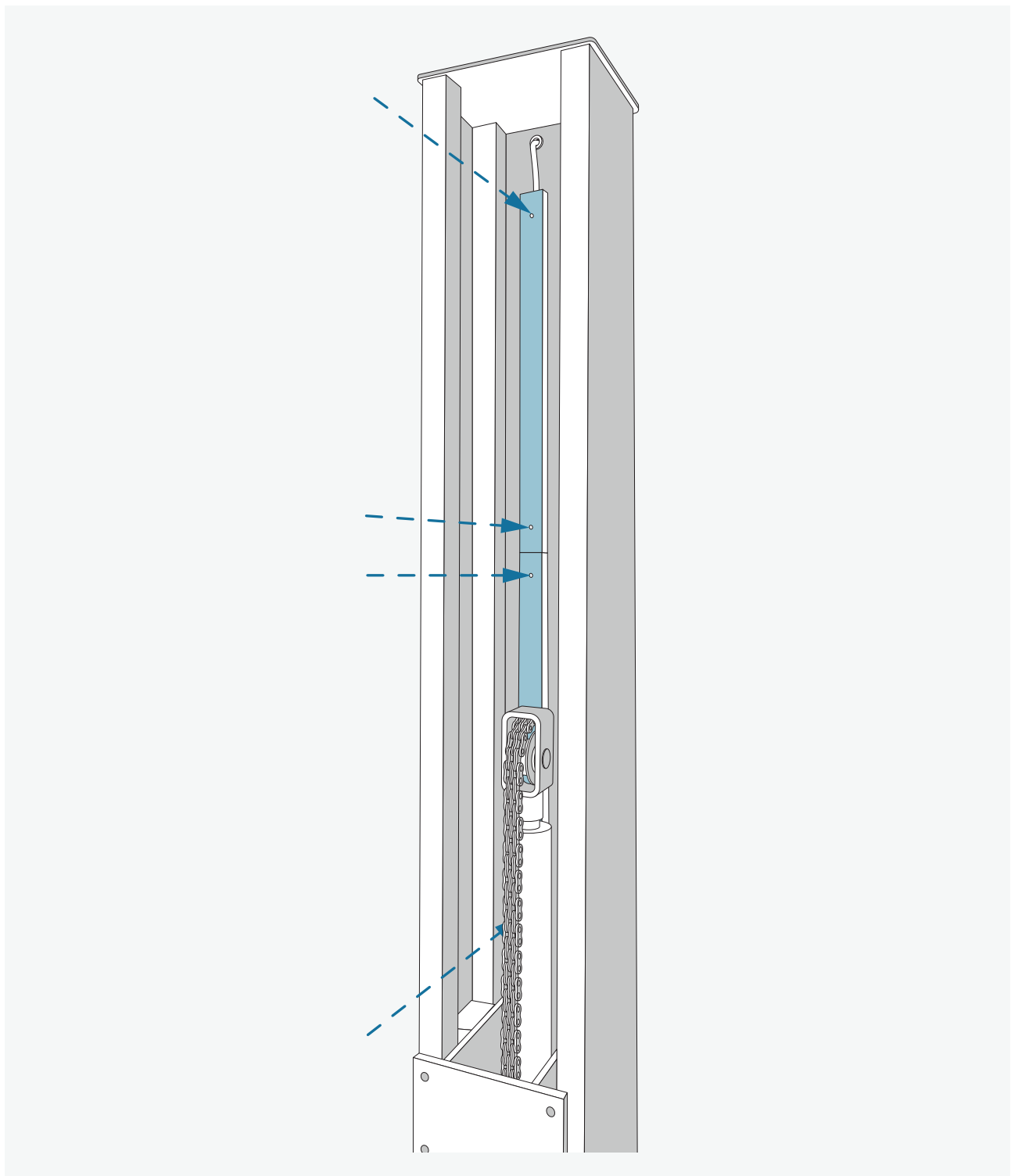

Sind die Kabel verlegt kann der Kabelkanal wieder angeschraubt werden.

4 Elektromagnet und Sicherheitsraste anbringen

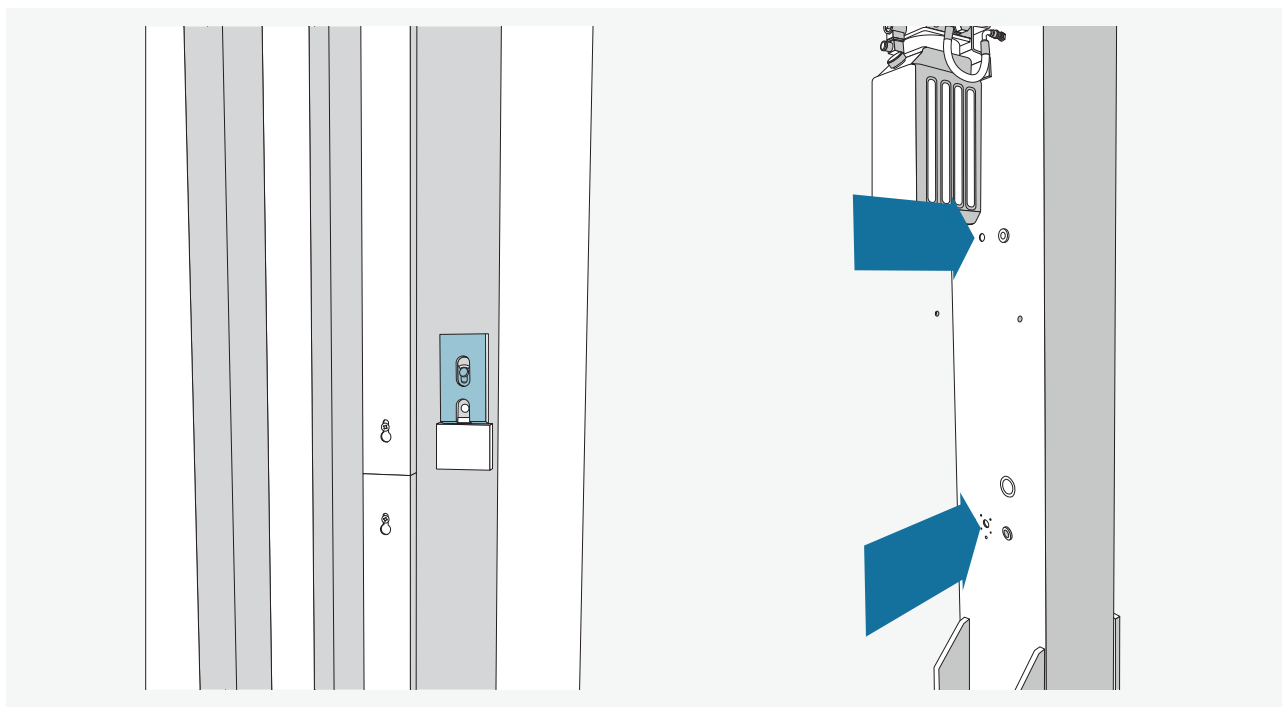

Setzen sie Sicherheitsraste und Elektromagnet beidseitig ein, befestigen Sie dann die untere Schraube am Magneten mit der Raste.

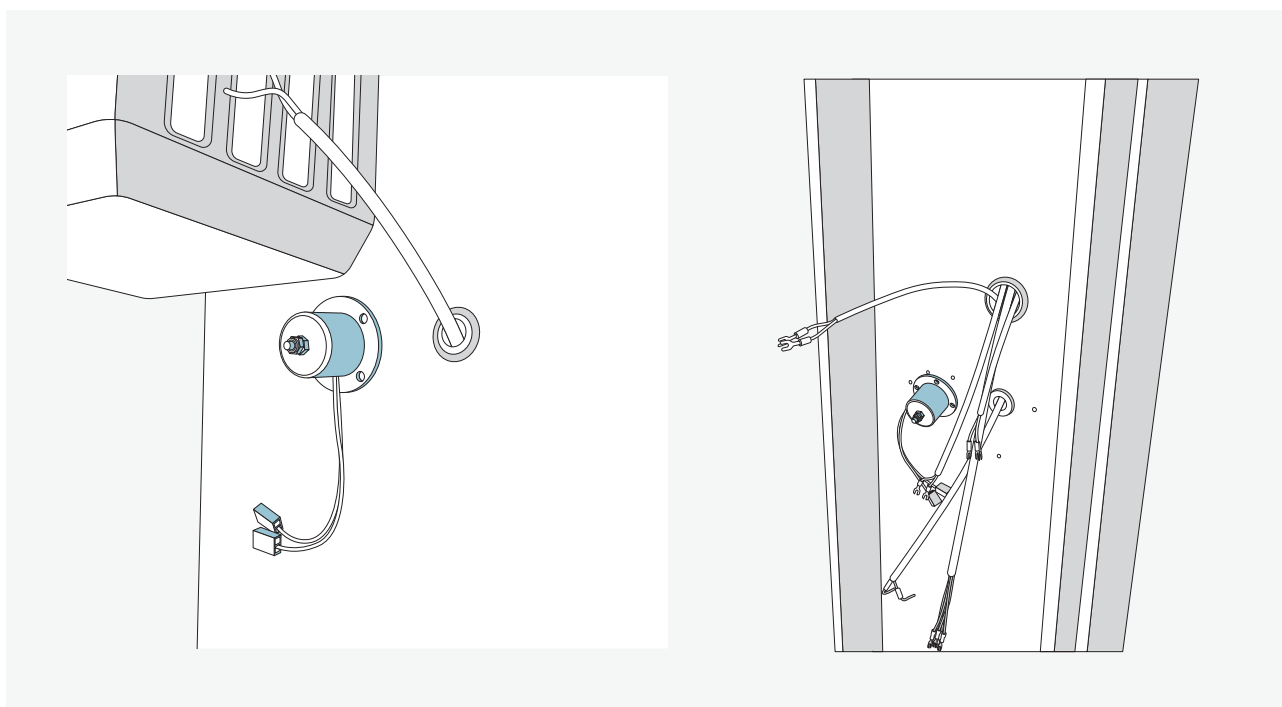

Auf der äußeren Seite der Säule werden die Elektromagneten mit vier Schrauben angeschraubt.

5 CE-Schalter befestigen

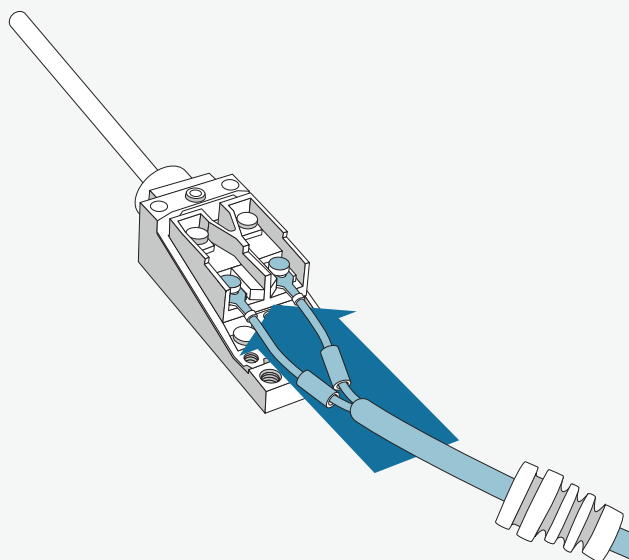
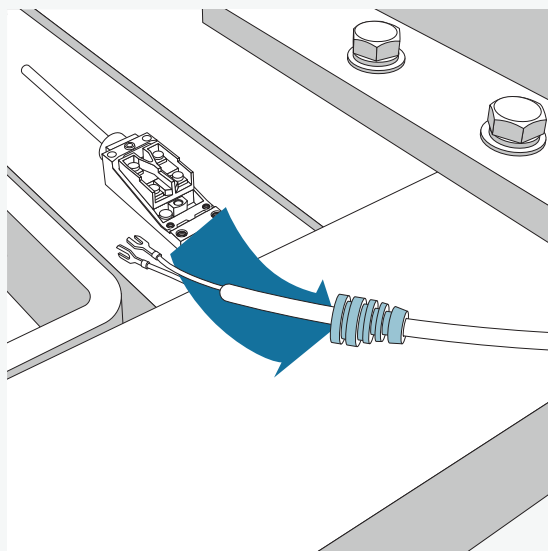
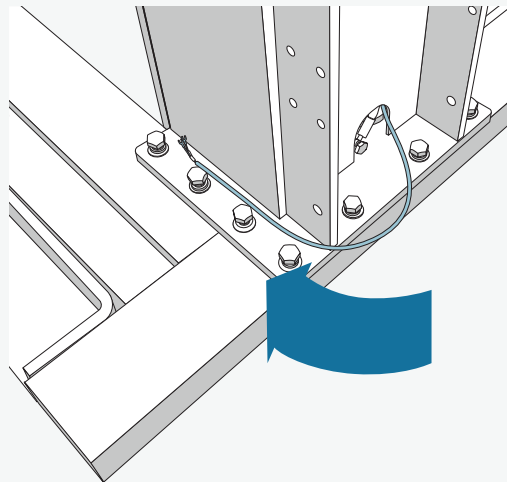
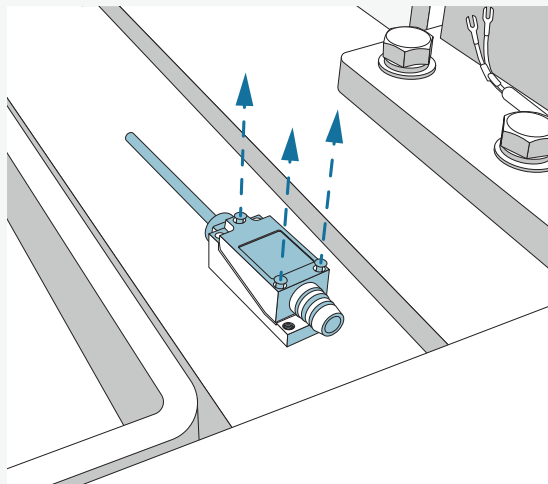

Schrauben Sie zuerst die obere Abdeckung des CE-Schalters auf, führen sie anschließend den Kabelschutz über die aus der Säule kommenden Anschlüsse "Low"/"G" und Schrauben sie die Anschlüsse an die unteren beiden Steckplätze. Schrauben Sie anschließend die Abdeckung wieder auf den CE-Schalter.

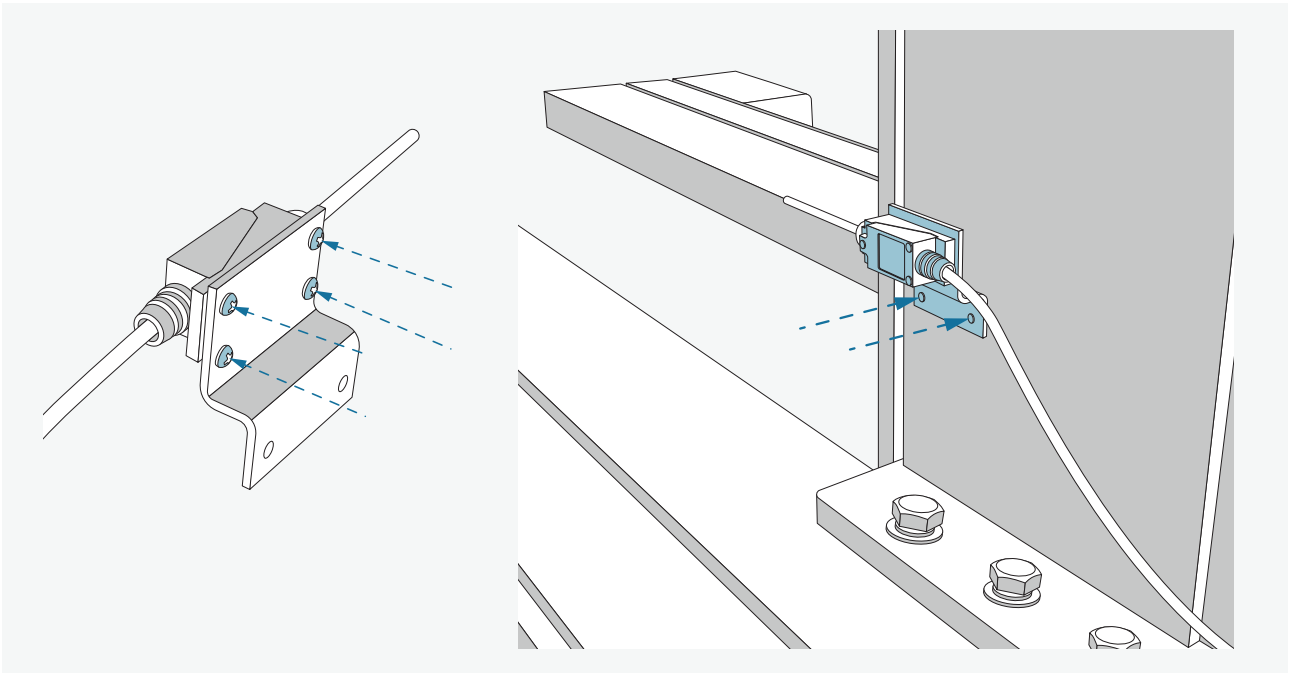

Befestigen Sie die Halterung mit vier Schrauben an der Rückseite des CE-Schalters und schrauben Sie ihn anschließend an die untere linke Seite der Säule.

6 Bedienpult anbringen

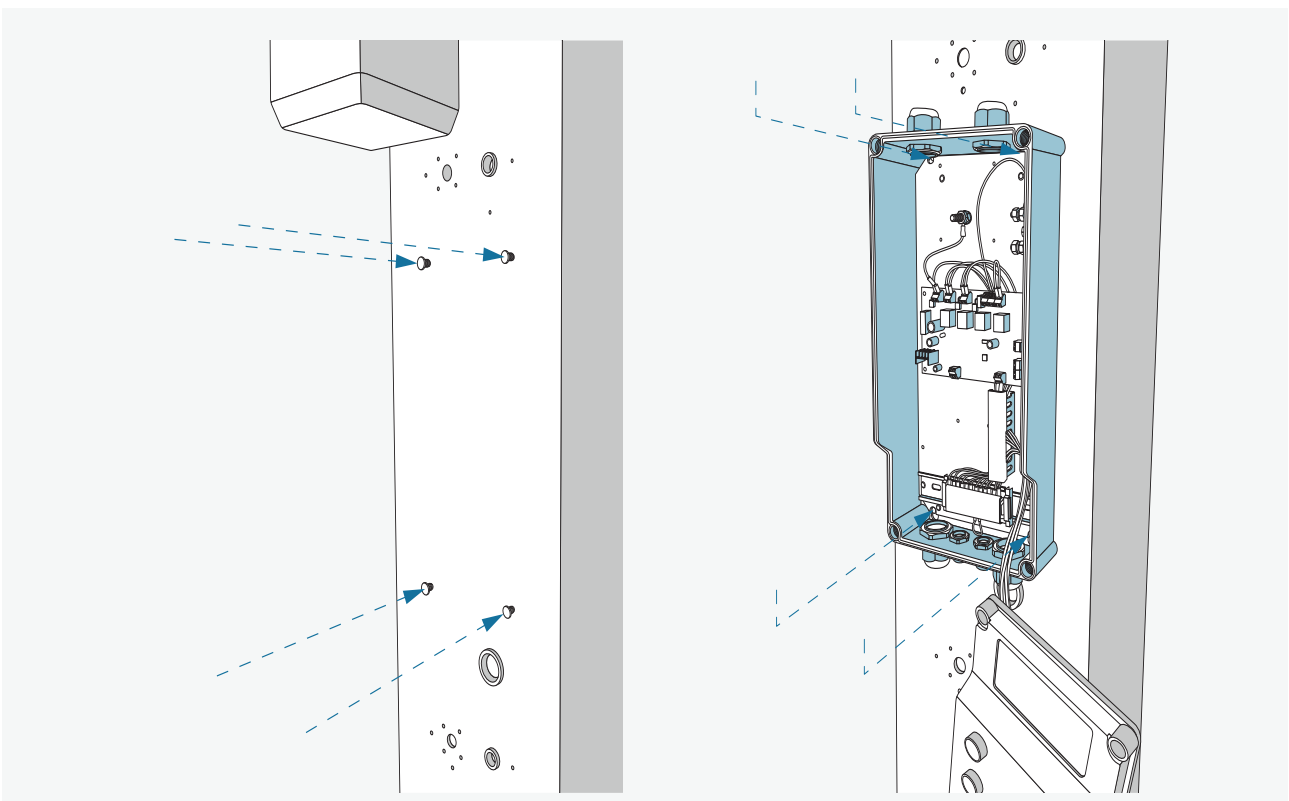

Schrauben Sie wie beim Motor zuerst die Schrauben in die Säule und hängen Sie das Bedienpult an die Säule. Anschließend können die Schrauben festgeschraubt werden.

7 CE-Schalter befestigen

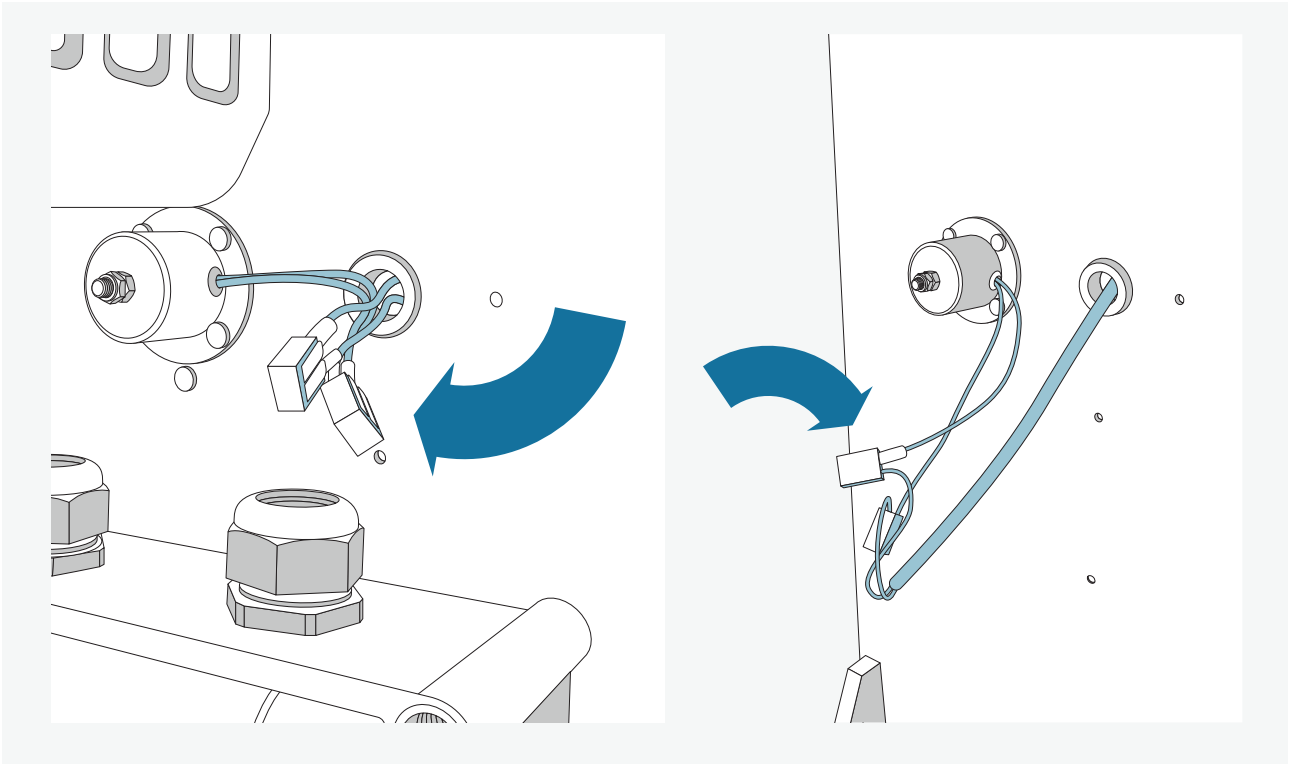

Knipsen Sie die Kabel der Elektromagnete (Anschlüsse J5/J6) ab und stecken Sie sie in die WAGO-Klemmen.

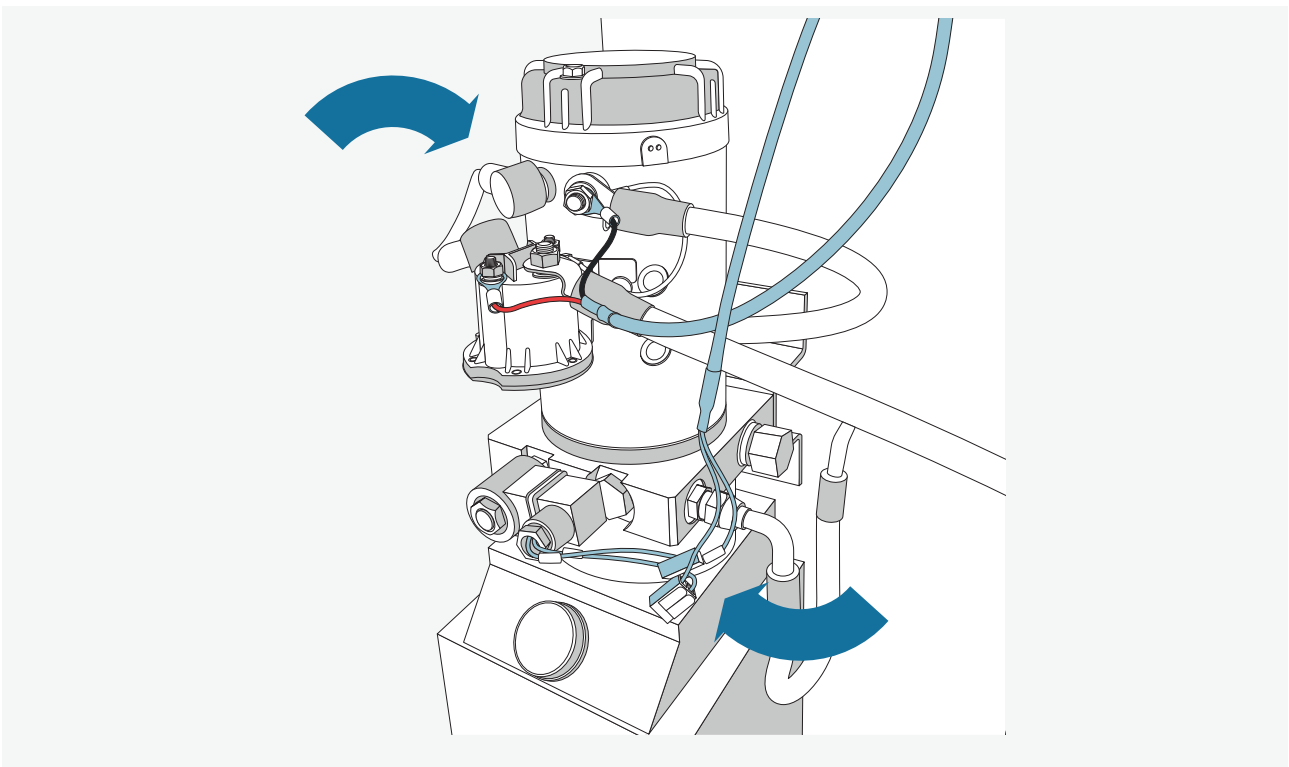

Gleiche Prozedur für die Anschlüsse vom Ablassventil (J3/J4). Die Runden Kontakte der Kabel J7/J8 nach den Farben der Kabel wie dargestellt anschließen.

Kabel im Bedienpult - Ablassventil

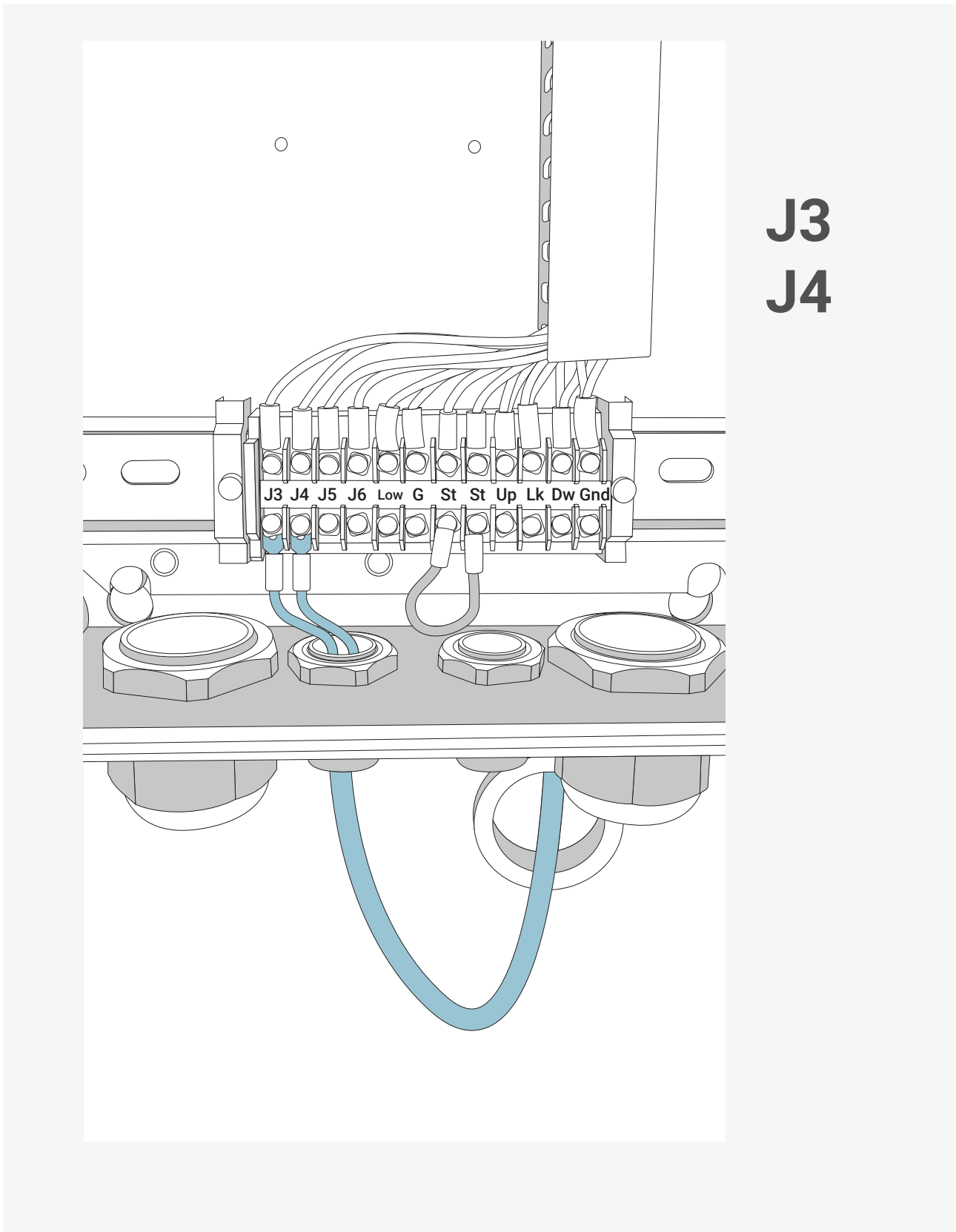

Die Anschlüsse des Ablassventils durch die linke Öffnung vom Bedienpult unten durchführen und an die vorgesehenen Steckplätze anschließen.

Sicherheitsraste anschließen

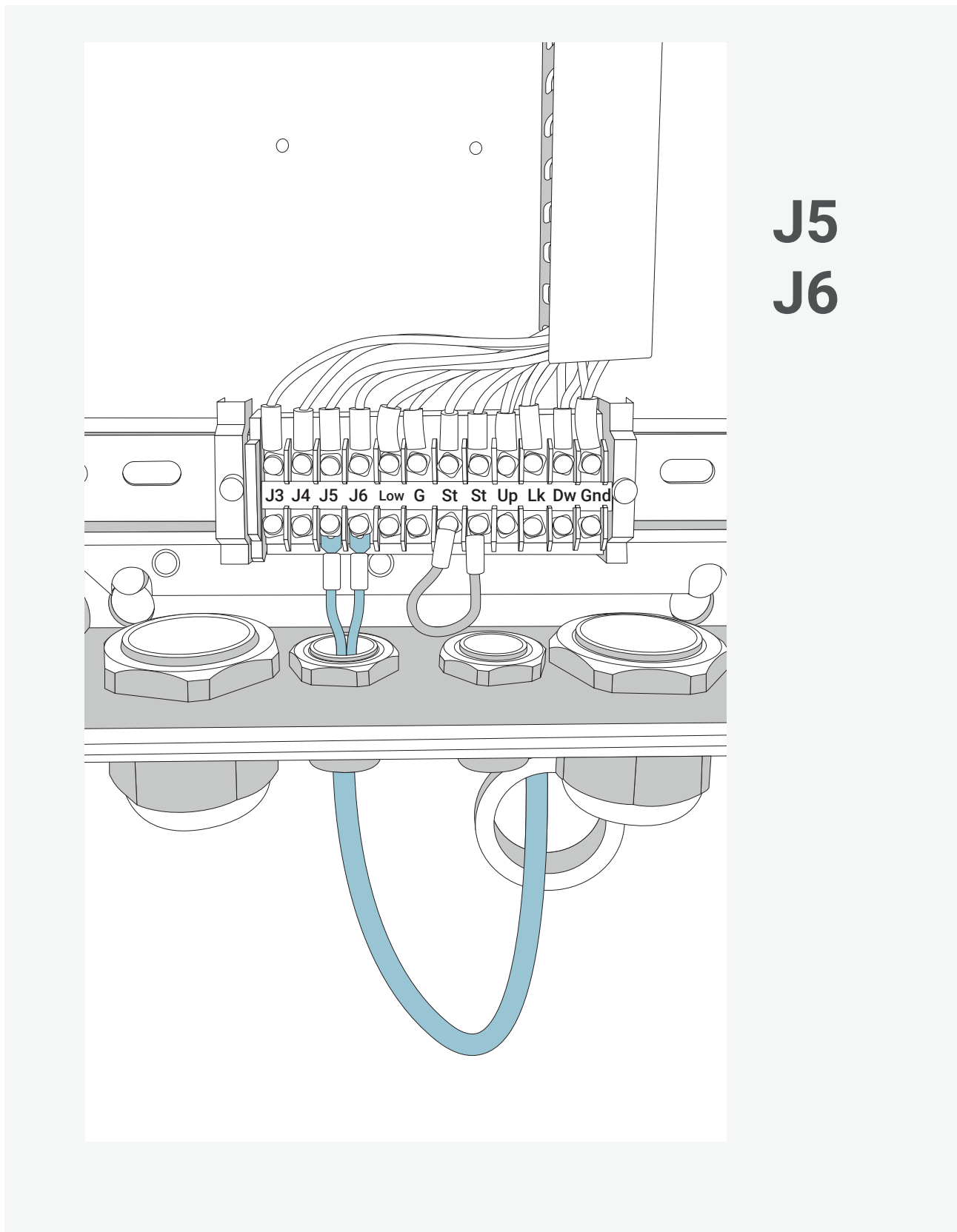

Die Anschlüsse J5/J6 von der Magnetspule/der Sicherheitsraste durch die zweite Öffnung von rechts unten am Bedienpult durchführen und anschließen.

CE-Stopp anschließen

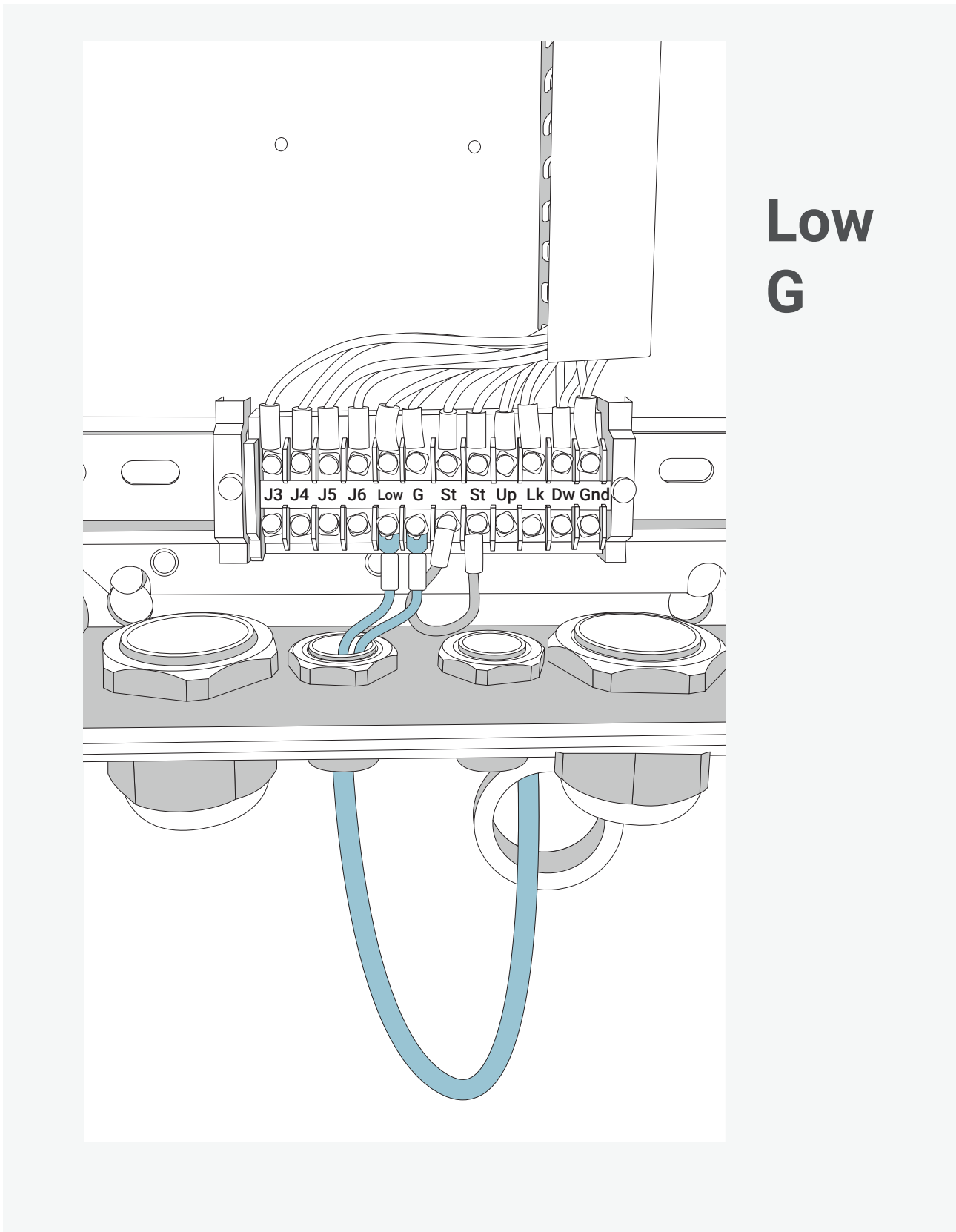

Die Anschlüsse des CE-Stopp-Schalters durch die linke Öffnung vom Bedienpult unten durchführen und an die vorgesehenen Steckplätze anschließen.

Magnetspule/Ablassventil anschließen

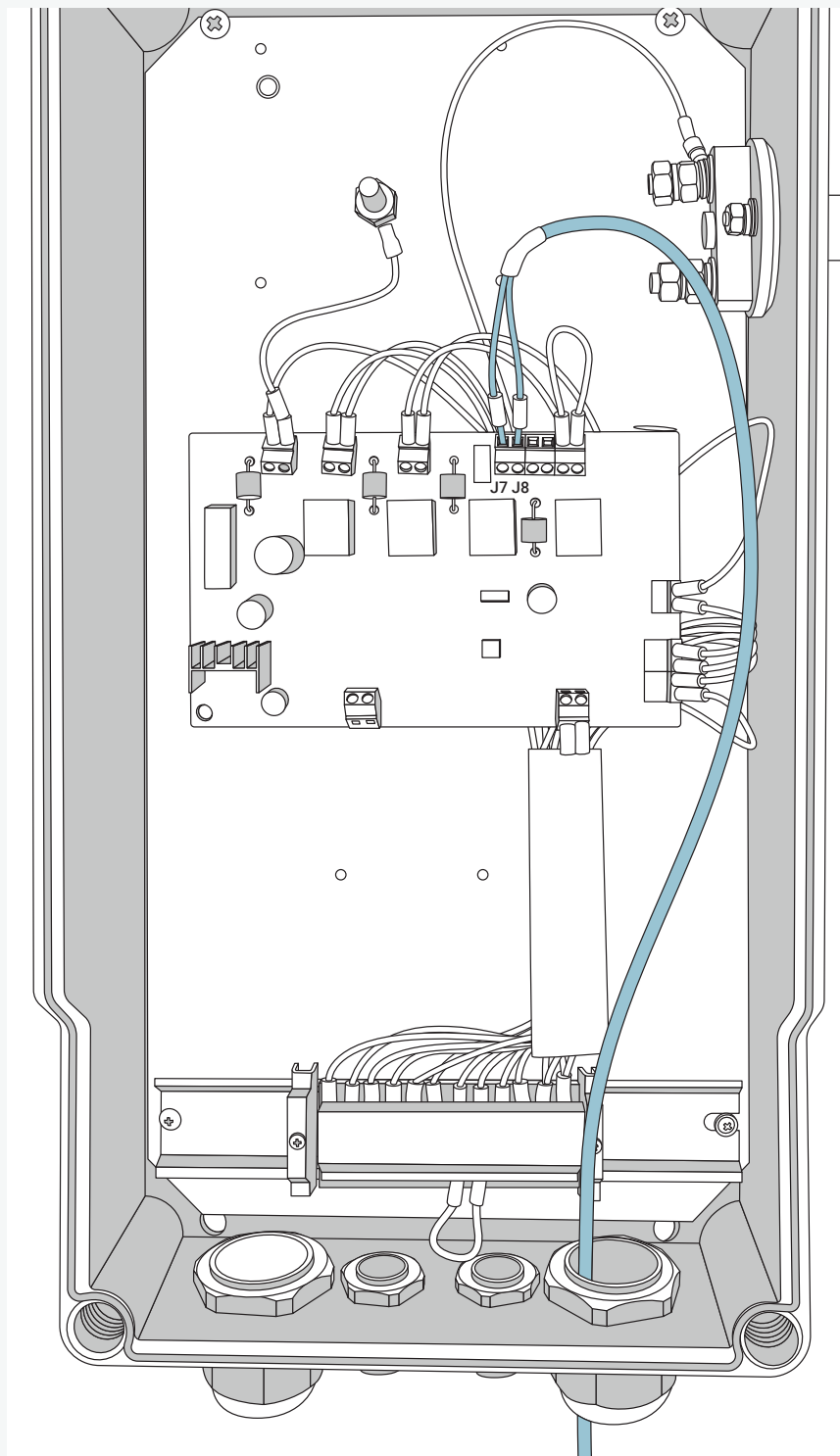

J7
J8

Die Anschlüsse J7/J8 vom Motor durch die rechte Öffnung am Bedienpult durchführen und anschließen.

Batteriekabel anschließen

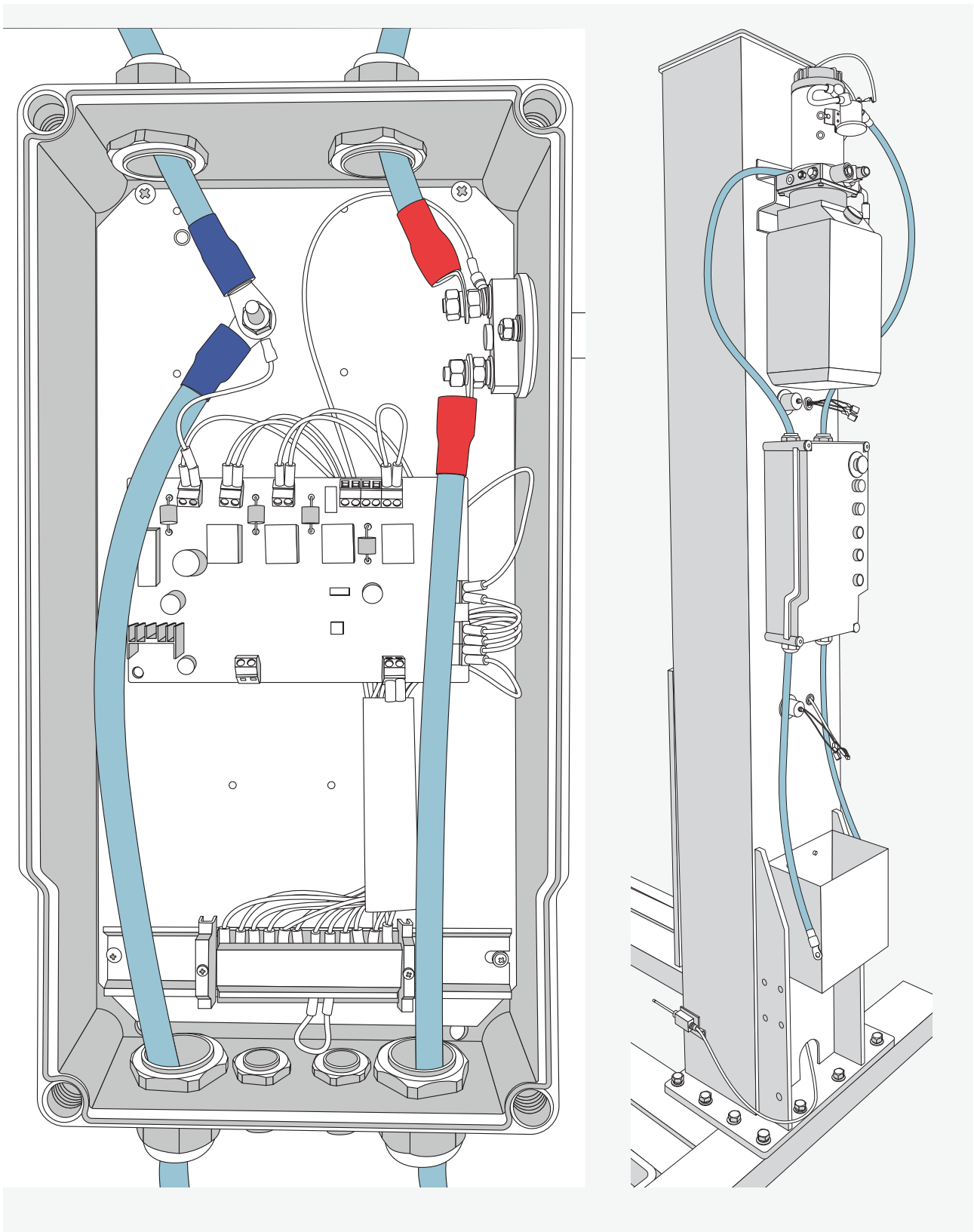

Es müssen 4 Kabel für die Batterie verlegt werden. Entscheidend sind die Farben an den Anschlüssen der Kabel. Die Kabel haben unterschiedliche Längen, das längere Kabel geht zum Motor, das kürzere zur Batterie

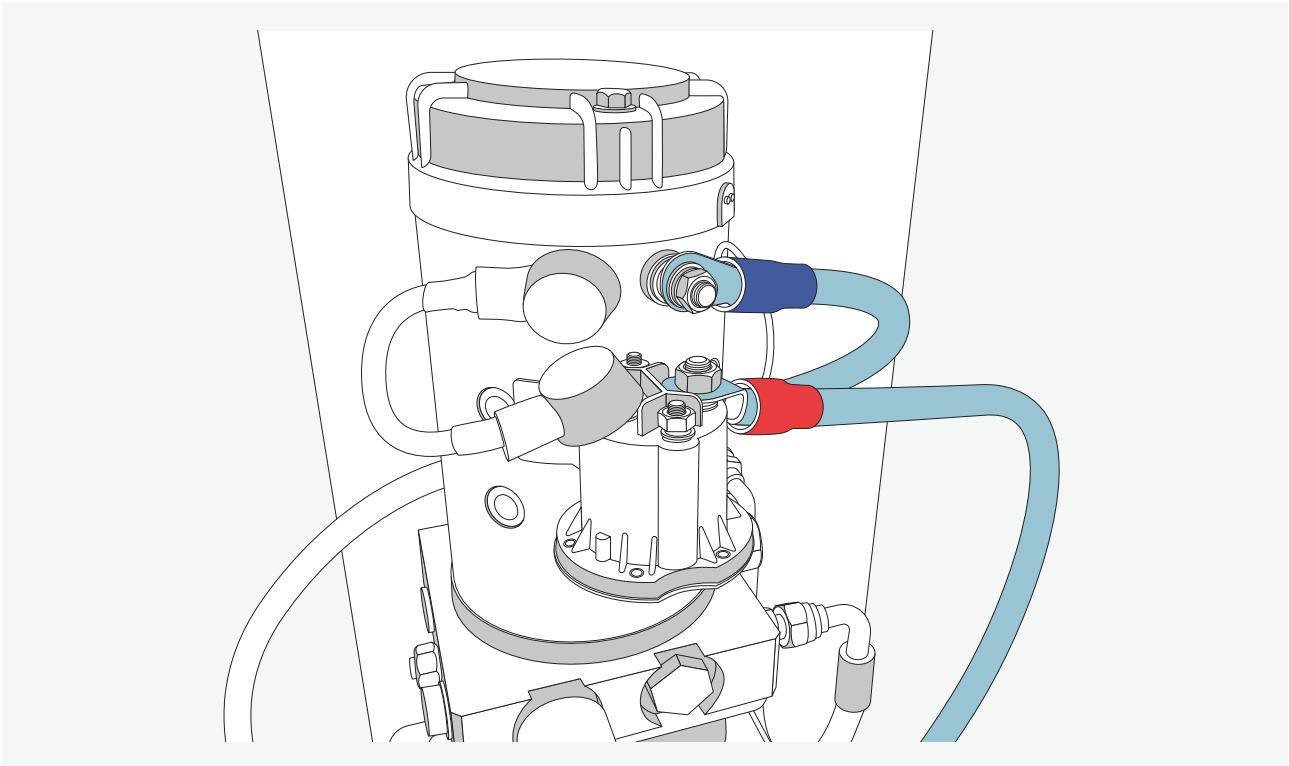

Schließen Sie die Kabel wie dargestellt an den Motor an.

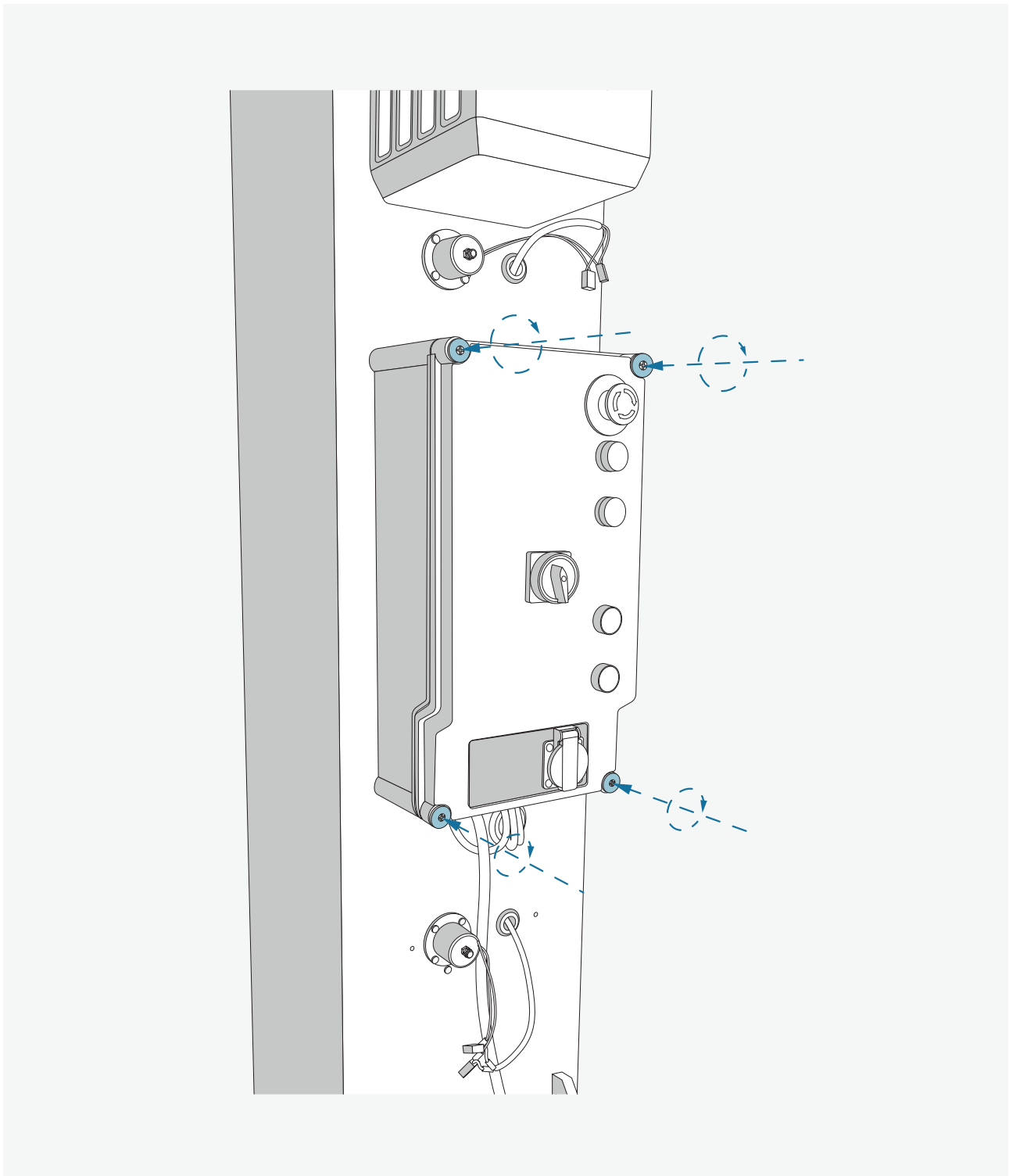

Nach Anschluss aller Kabel das Bedienpult wieder verschließen.

Elektromagnetabdeckung anbringen

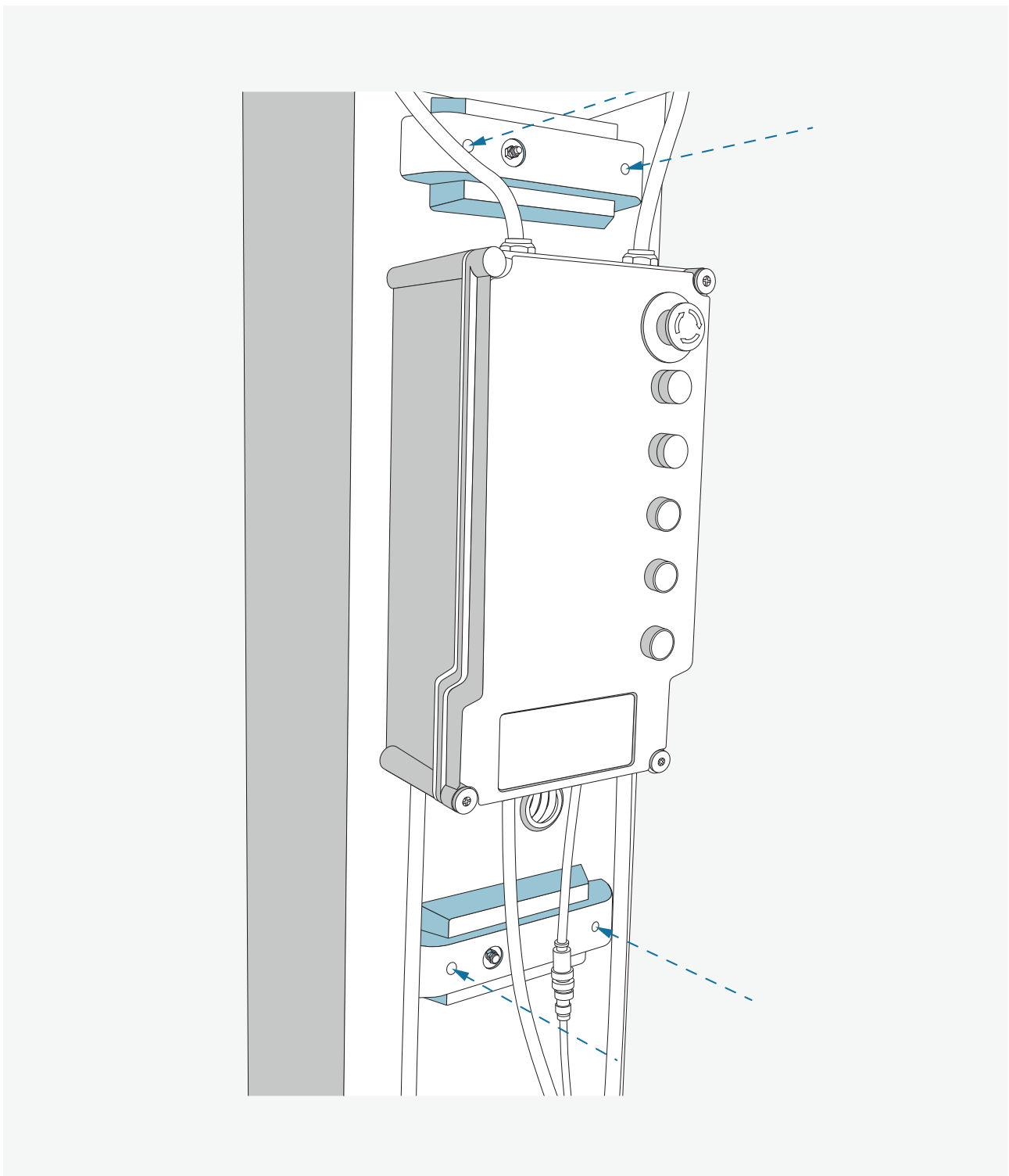

Anschließend die Abdeckungen der Elektromagnete anschrauben.

8 Batterie anbringen

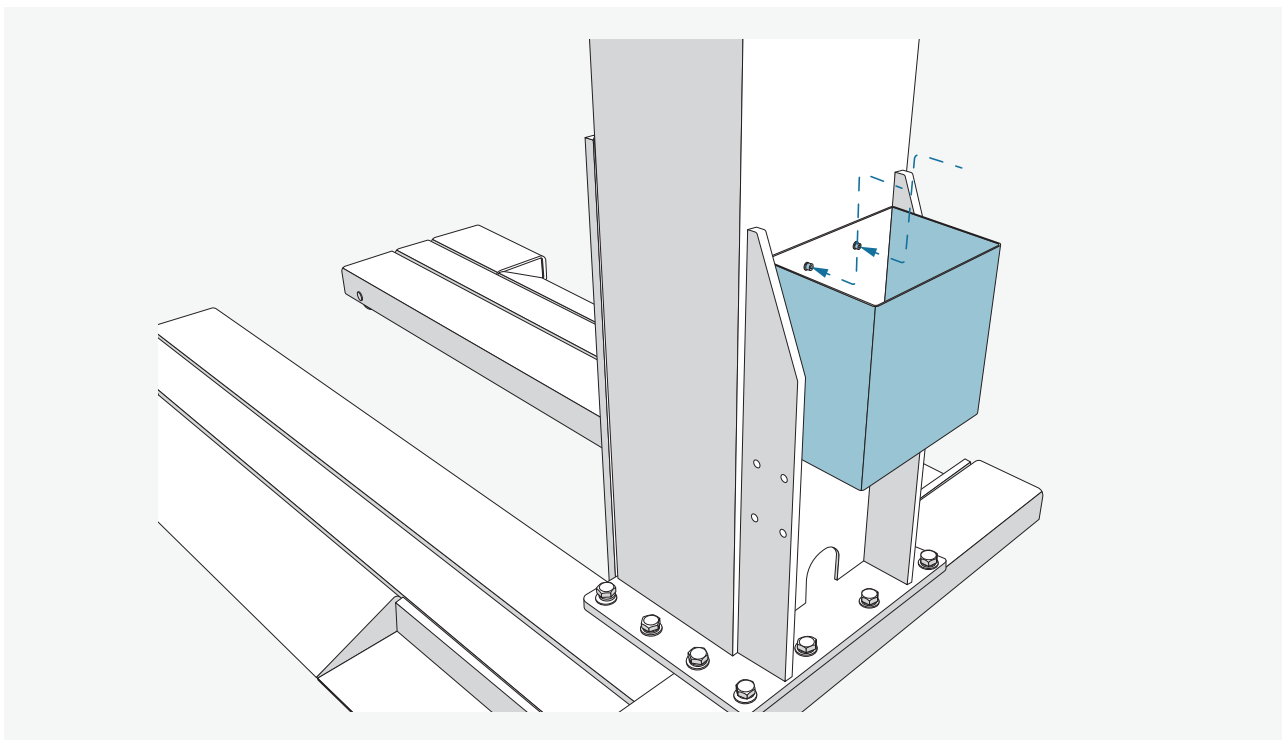

Schrauben Sie mithilfe von zwei Schrauben den Halterungskasten der Batterie außen an die Bühne.

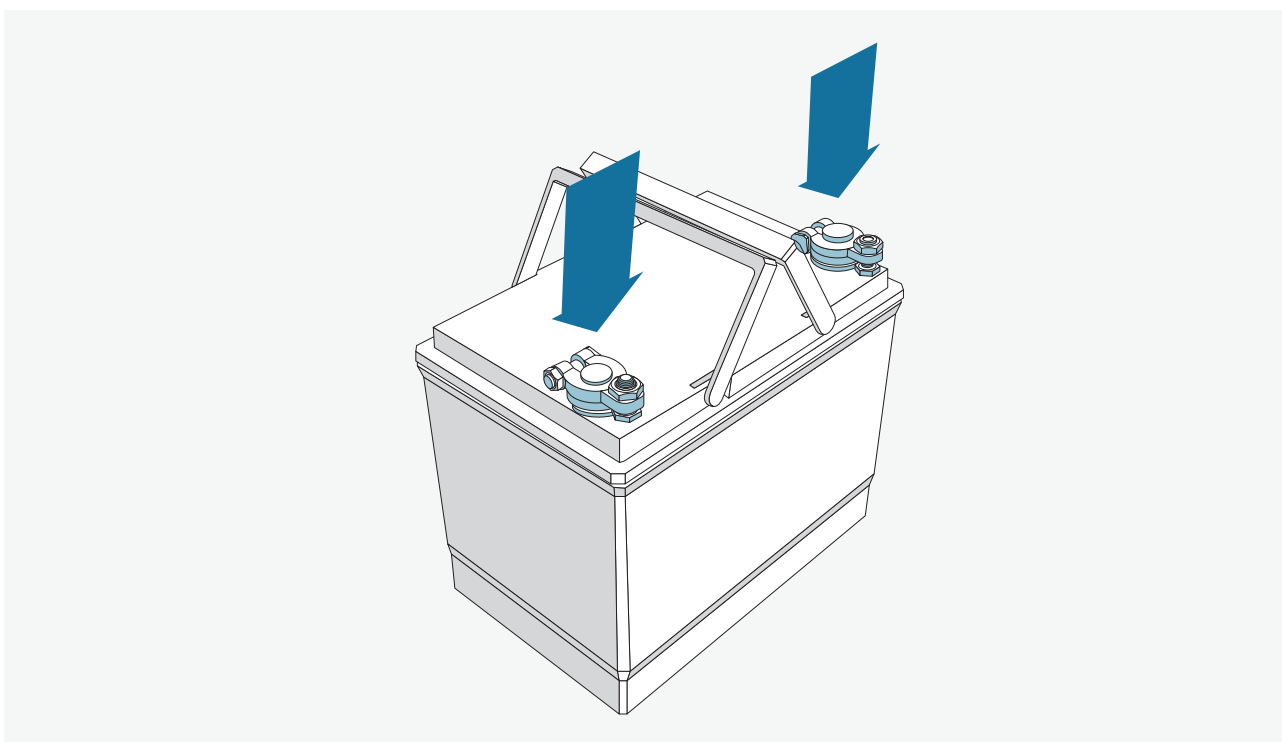

Bevor Sie die Batterie einsetzen, setzen Sie die Klemmen an die Kontakte der Batterie, ggf. muss die Batterie vor dem Einsetzen aufgeladen werden.

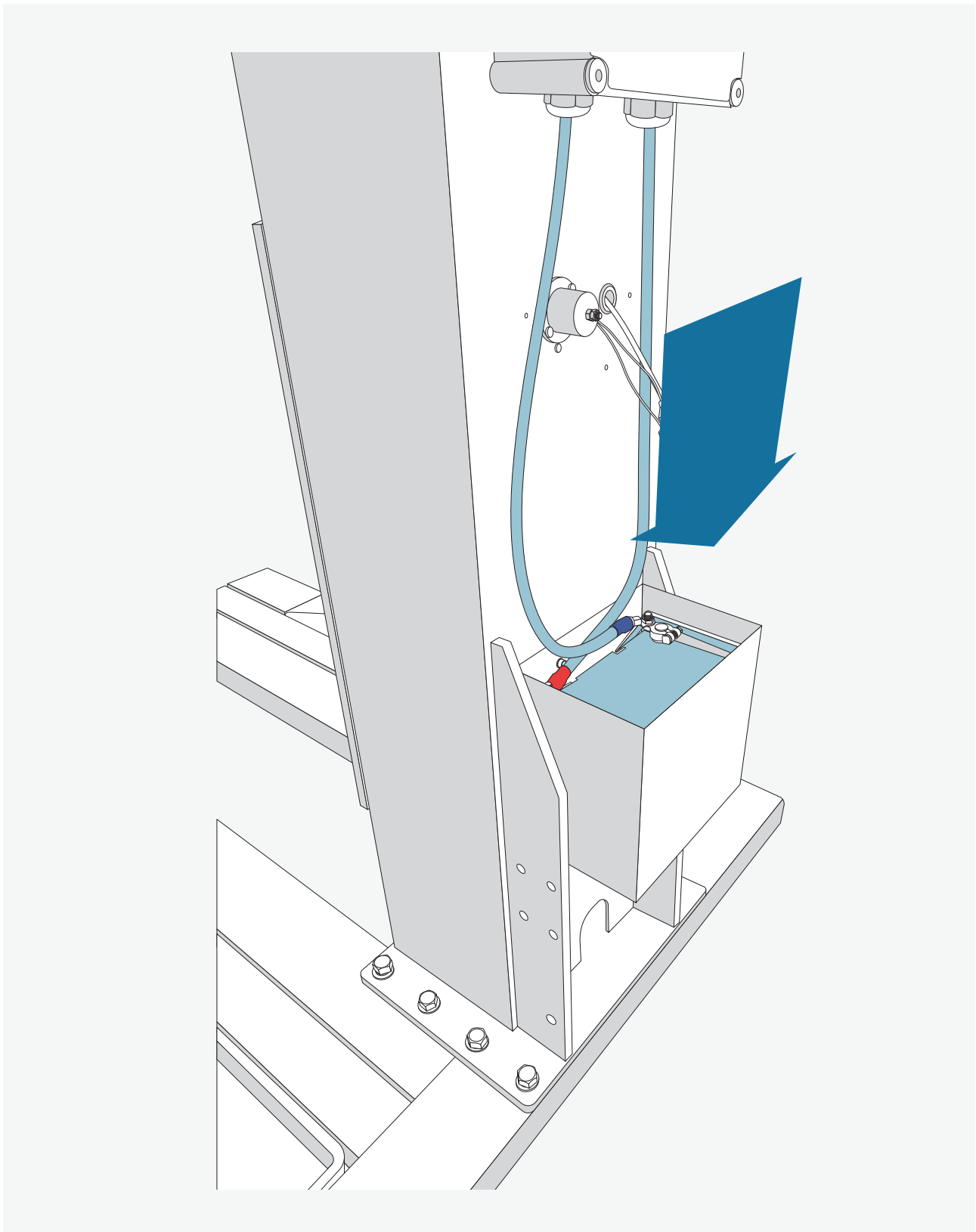

Die Batterie in den Kasten einsetzen und die Batteriekabel wie dargestellt an die Batterie anschließen.

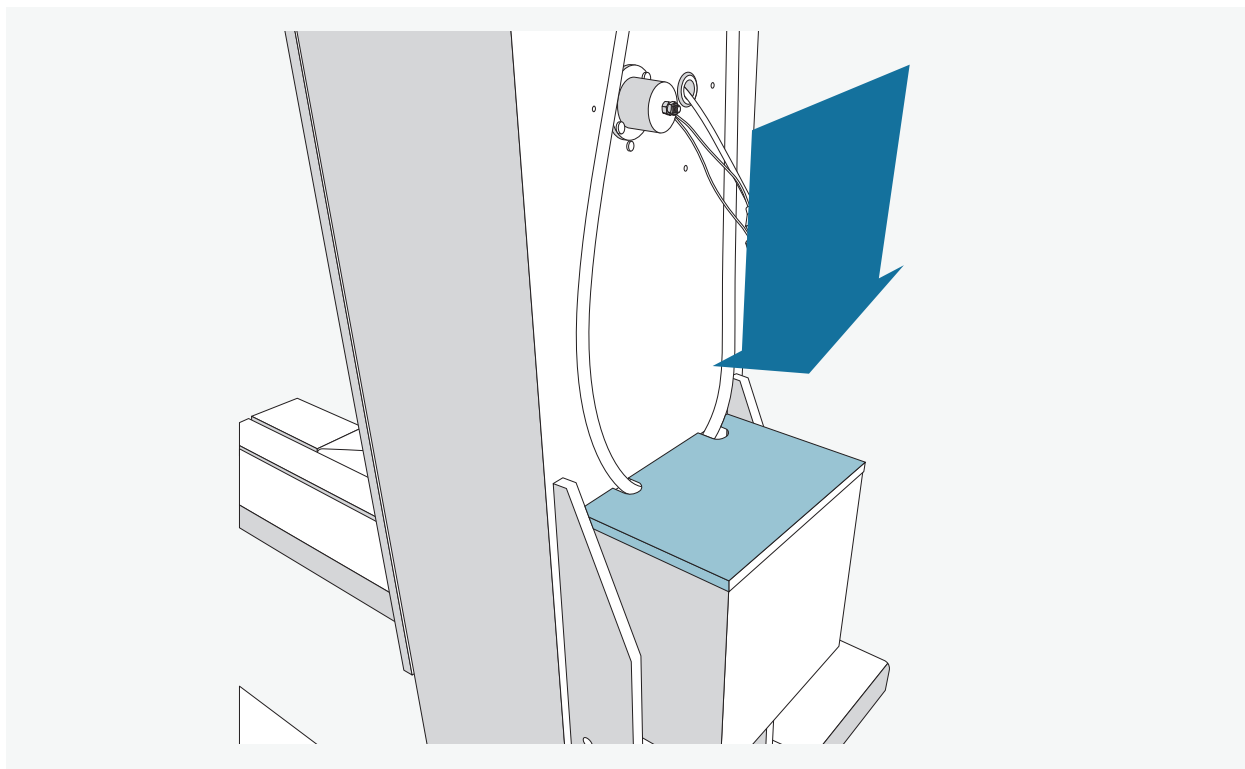

Anschließend setzen Sie den Deckel auf den Batteriekasten,.

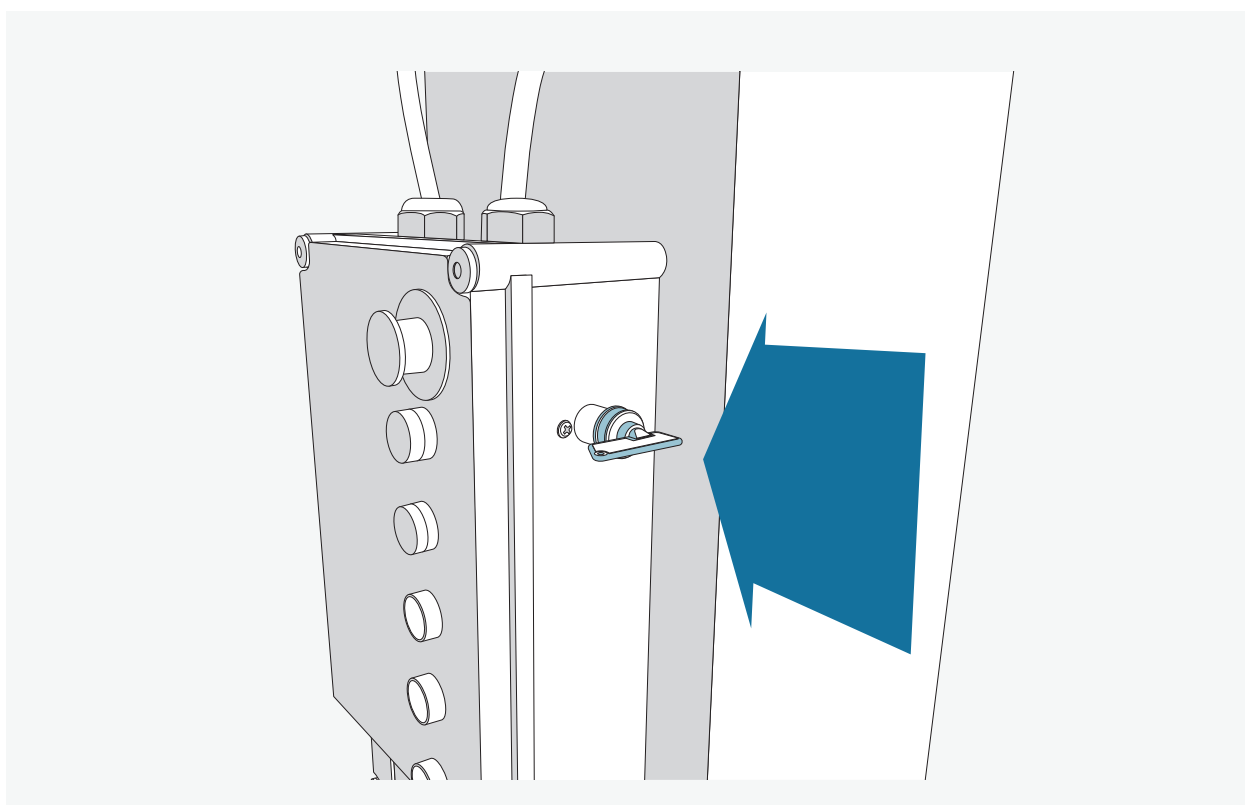

Anschließend den Startschalter an das Bedienpult stecken.

9 Tragarm anbringen

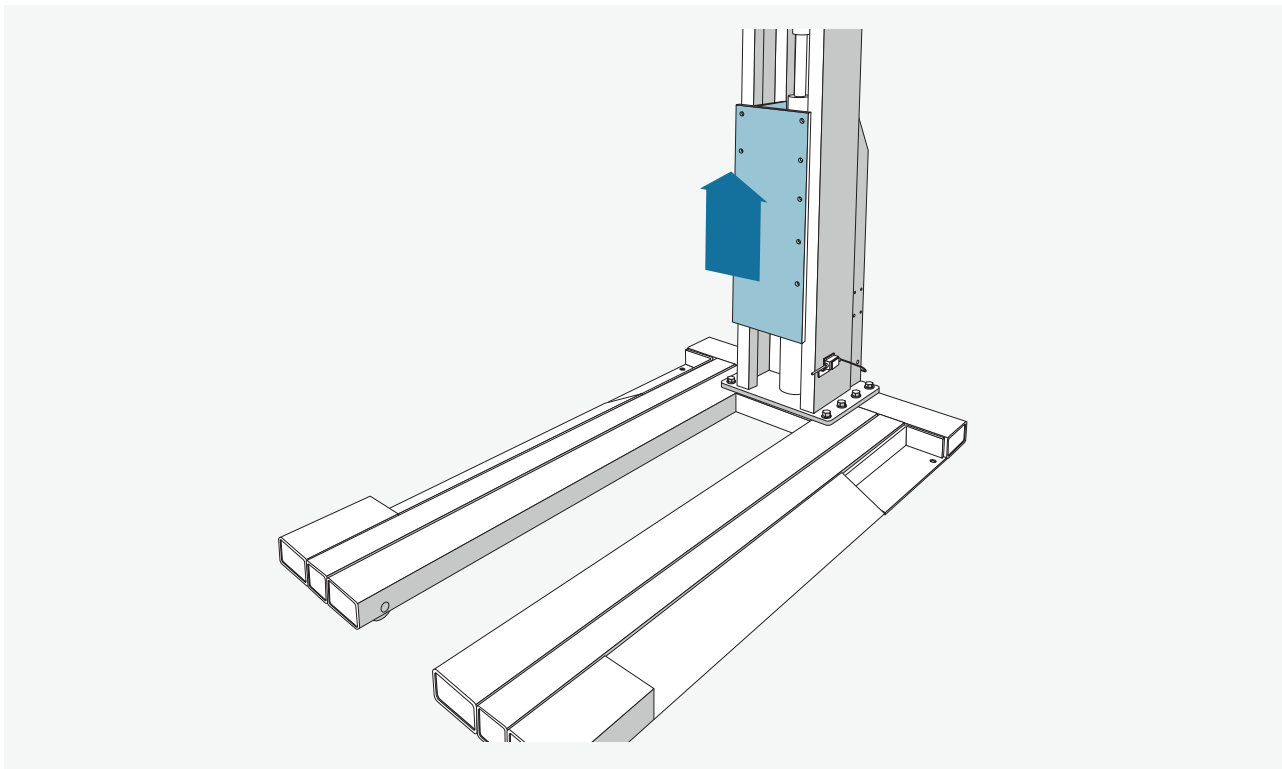

Fahren Sie die Bühne ein Stück hoch, um den Tragarm besser befestigen zu können und sichern Sie die Plattform ab.

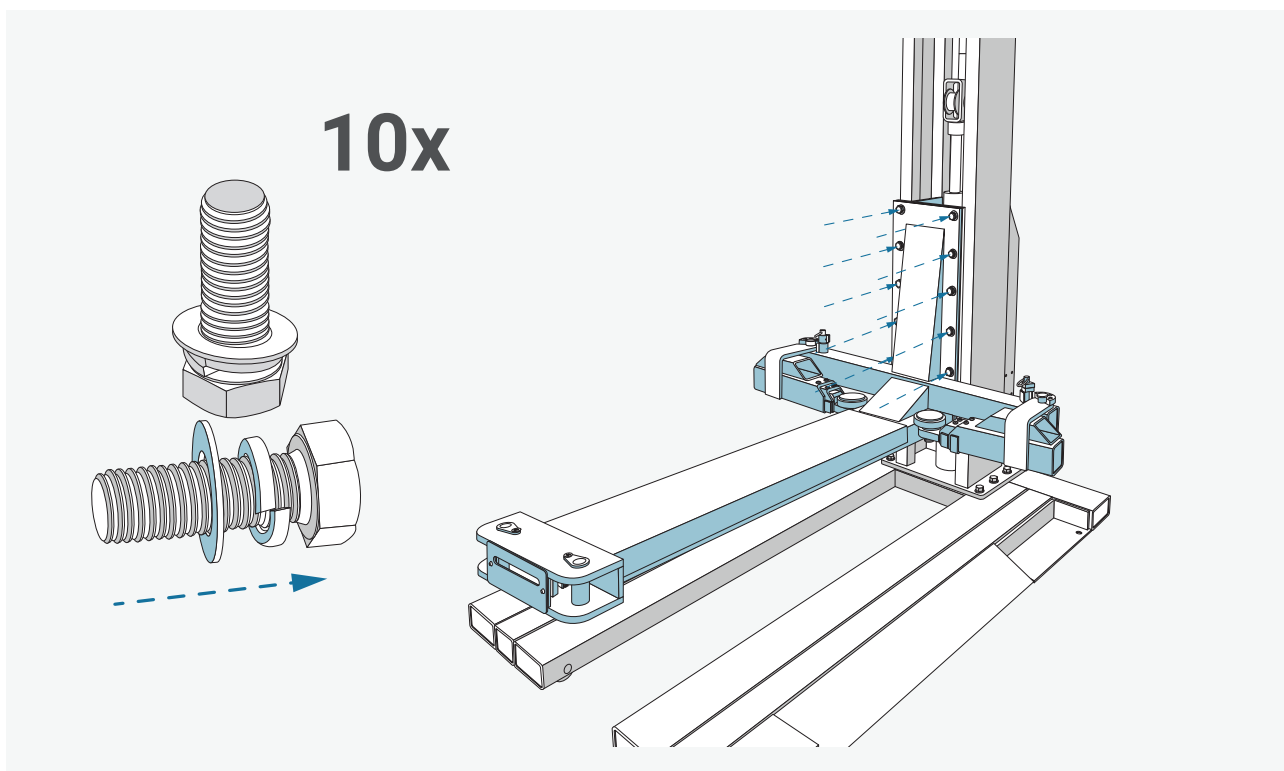

Schrauben Sie den Tragarm zunächst locker an die Bühne. Benutzen Sie Distanzscheibe und Sperring wie dargestellt. Anschließend diagonal die Schrauben festziehen.

Kleine Tragarme anbringen

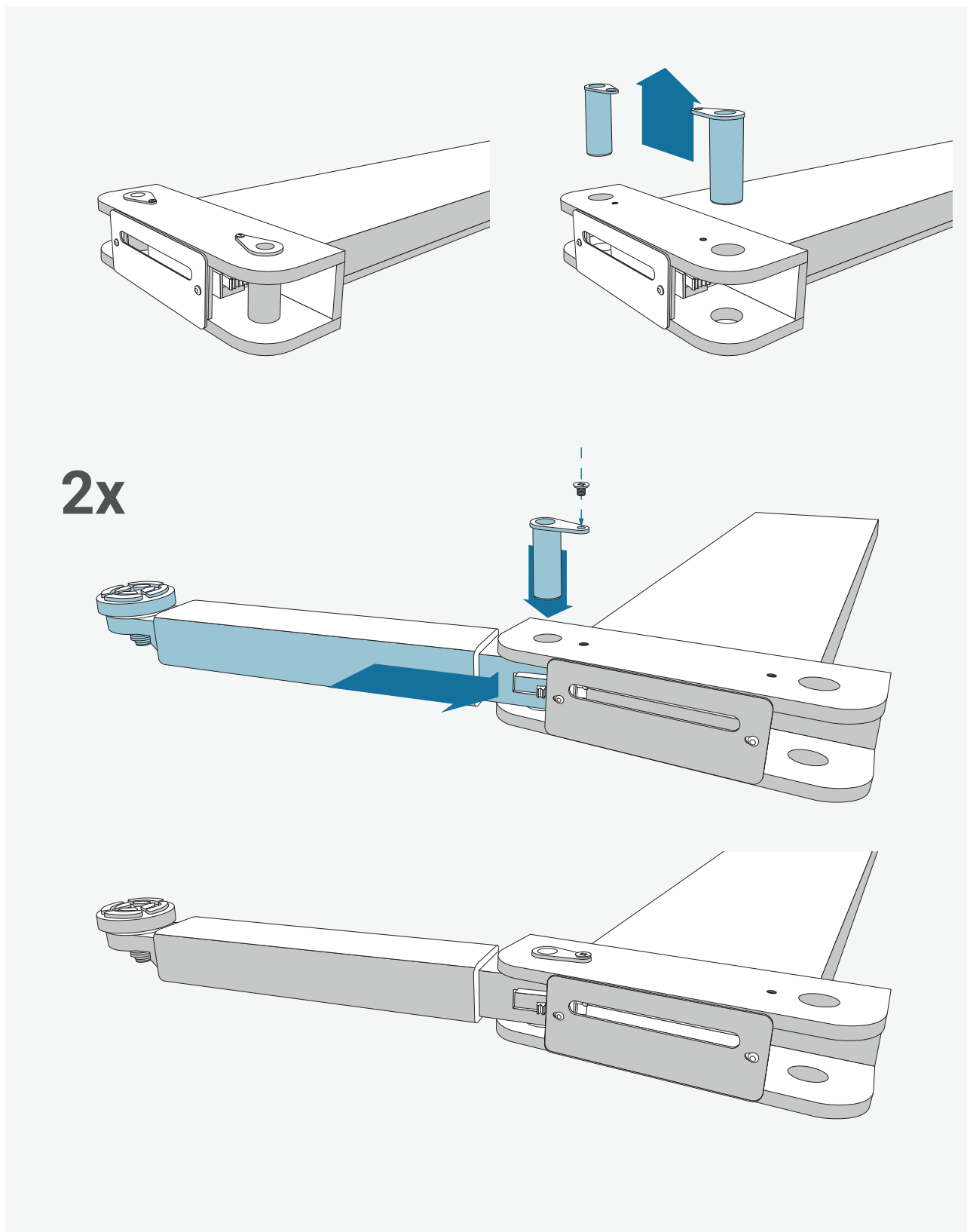

Lösen Sie zunächst die Schraube an den Bolzen vorne am Tragarm und entnehmen Sie den Bolzen. Hängen Sie anschließend die Tragarme ein und fixieren Sie diese anschließend wieder mit den Bolzen und der Schraube.

Tragarmarretierung anbringen

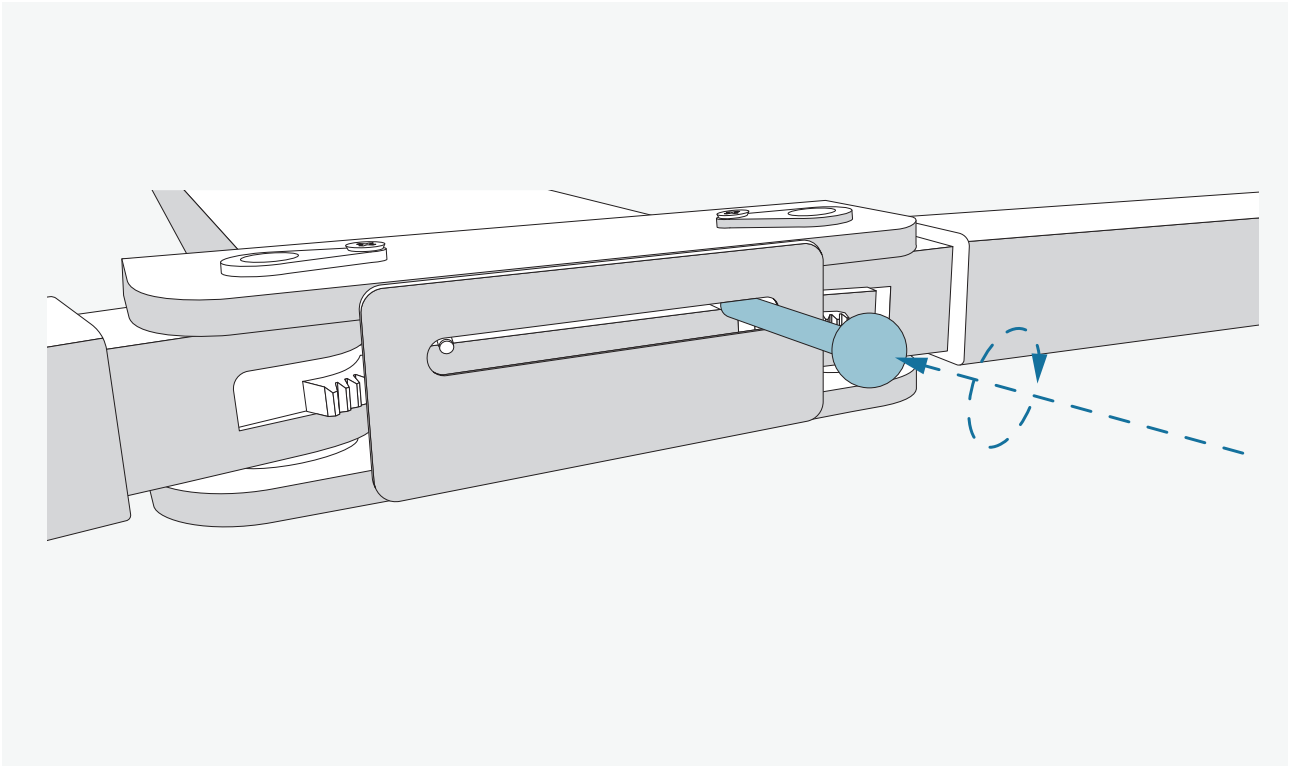

Die rote Kugel des Griffs an den Hebel schrauben und den Hebel anschließend an den Tragarm schrauben.
(2mal).

10 Hubwagen anbringen

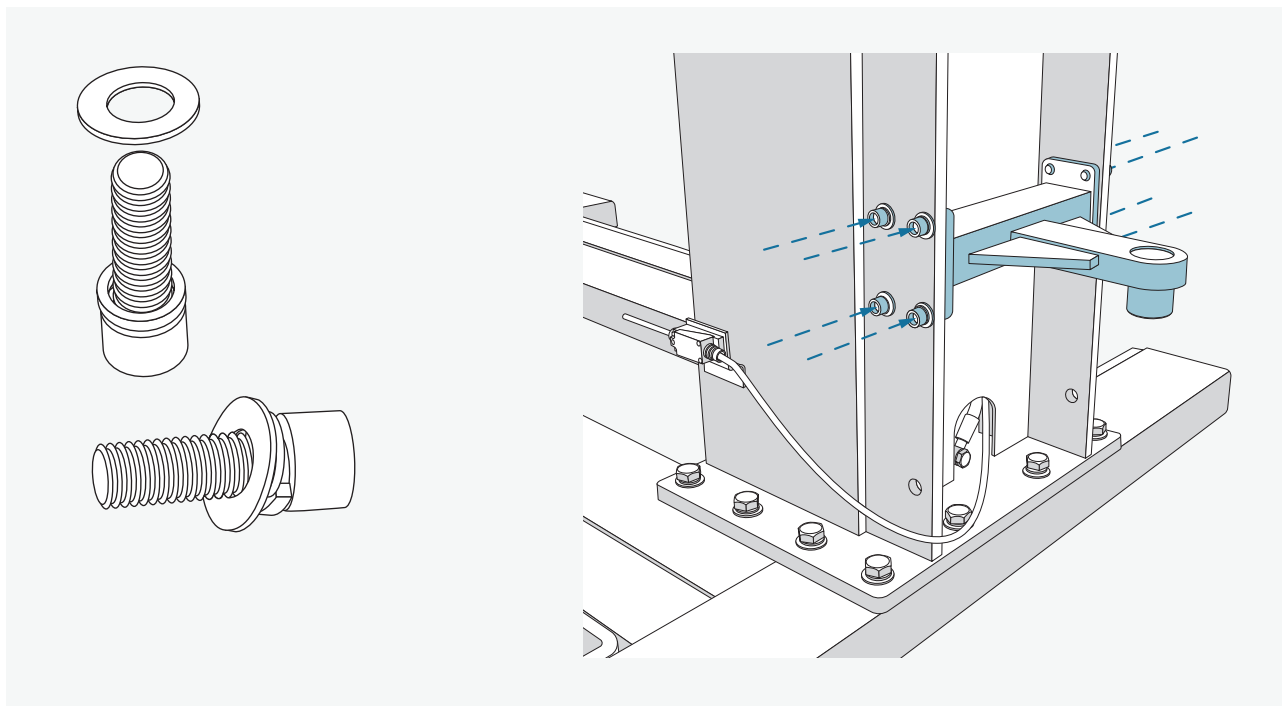

Die Kopplung mit Sperring und Distanzscheibe an der Rückseite der Säule anschrauben.

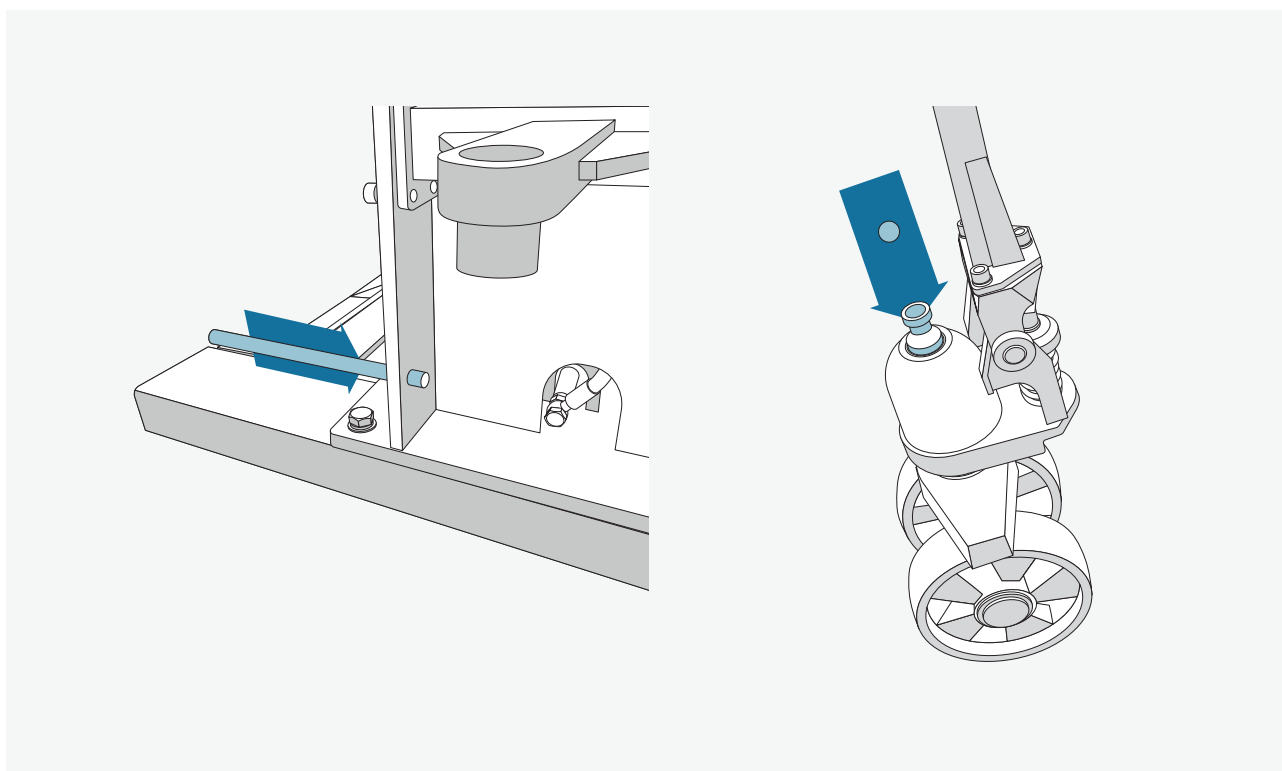

Setzen Sie den Bolzen an, an welchem der Hubwagen befestigt wird. Setzen Sie die Kugel in das Kugellager des Hubwagens.

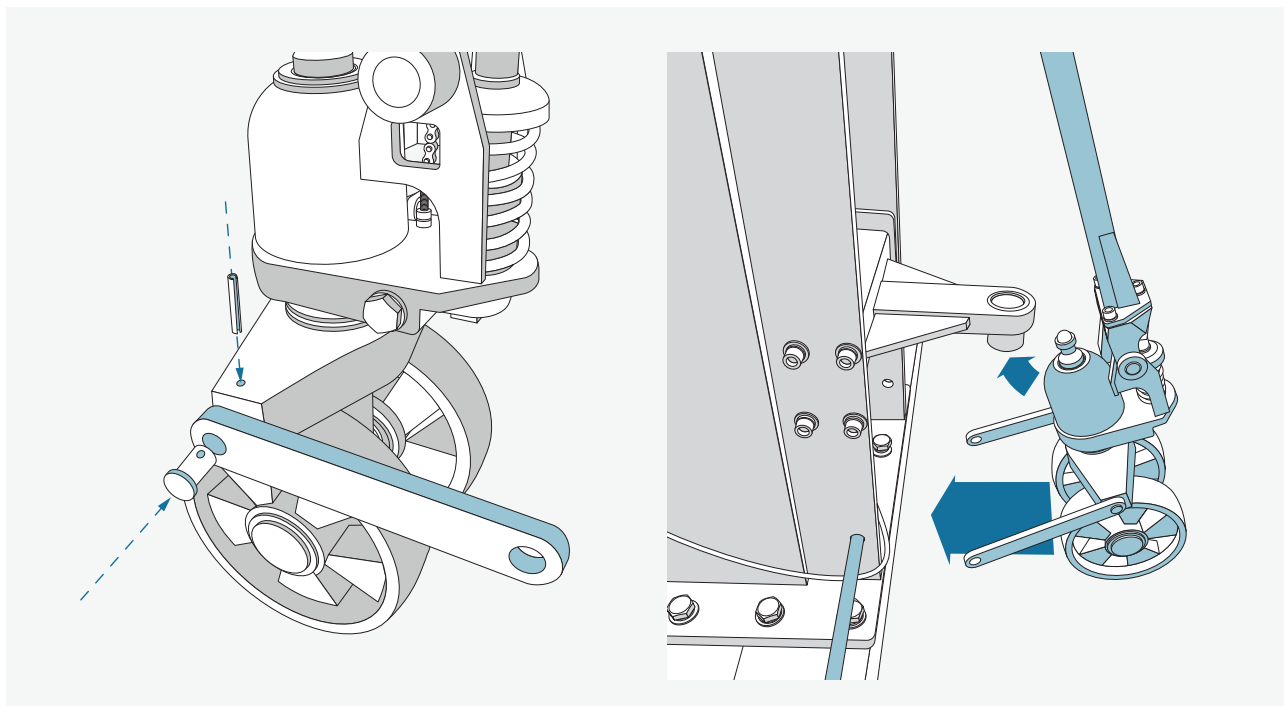

Schrauben Sie die Arme an beide Seiten des Hubwagens mithilfe der beiden Bolzen und setzen Sie ihn anschließend in die Kopplung.

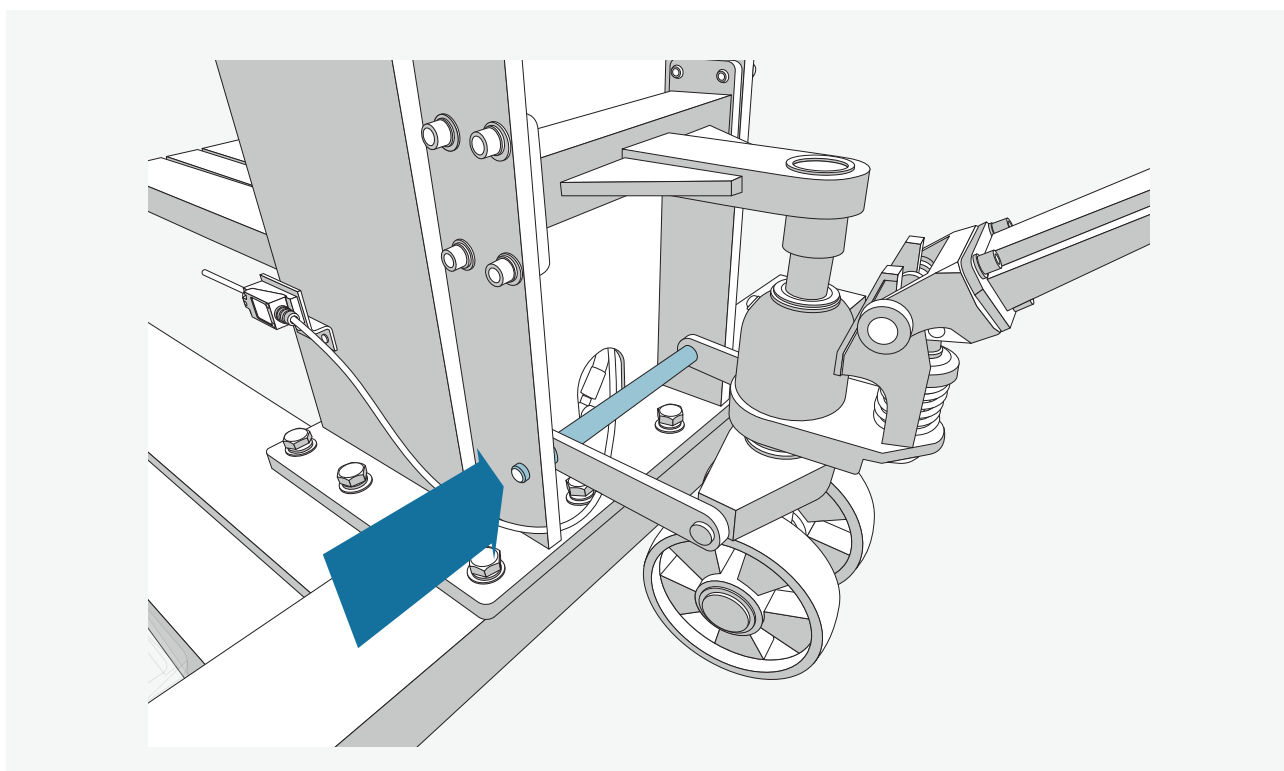

In der Kopplung befestigt, schieben Sie den Bolzen durch die beiden Arme des Hubwagens um ihn an der Säule zu befestigen. Anschließend auf beiden Seiten Sperring einsetzen.

11 Sichtschutz anbringen

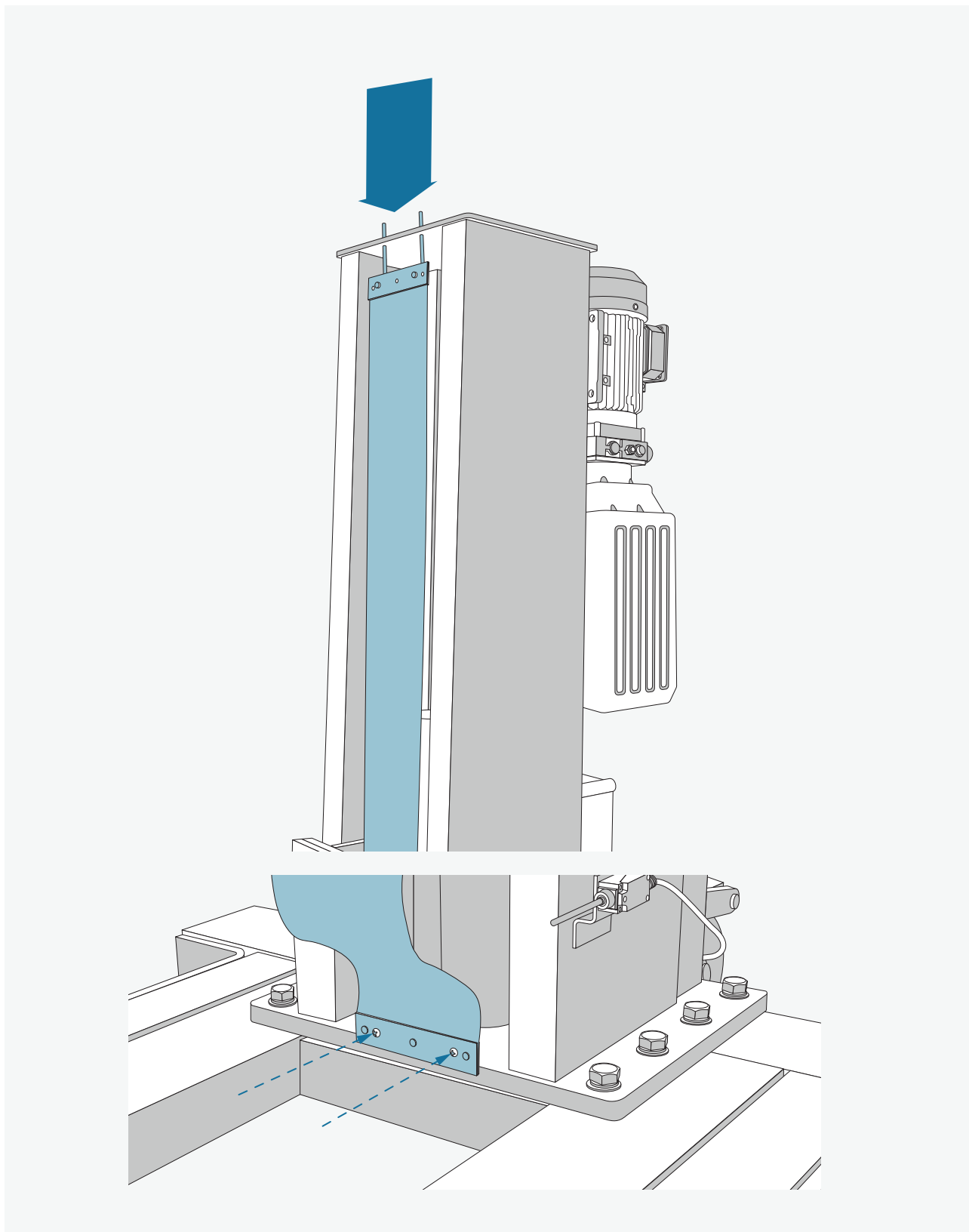

Befestigen Sie den Sichtschutz der Säulen oben sowie unten an der Säule, zwischen Tragarm und Säule.

12 Finale Befestigung

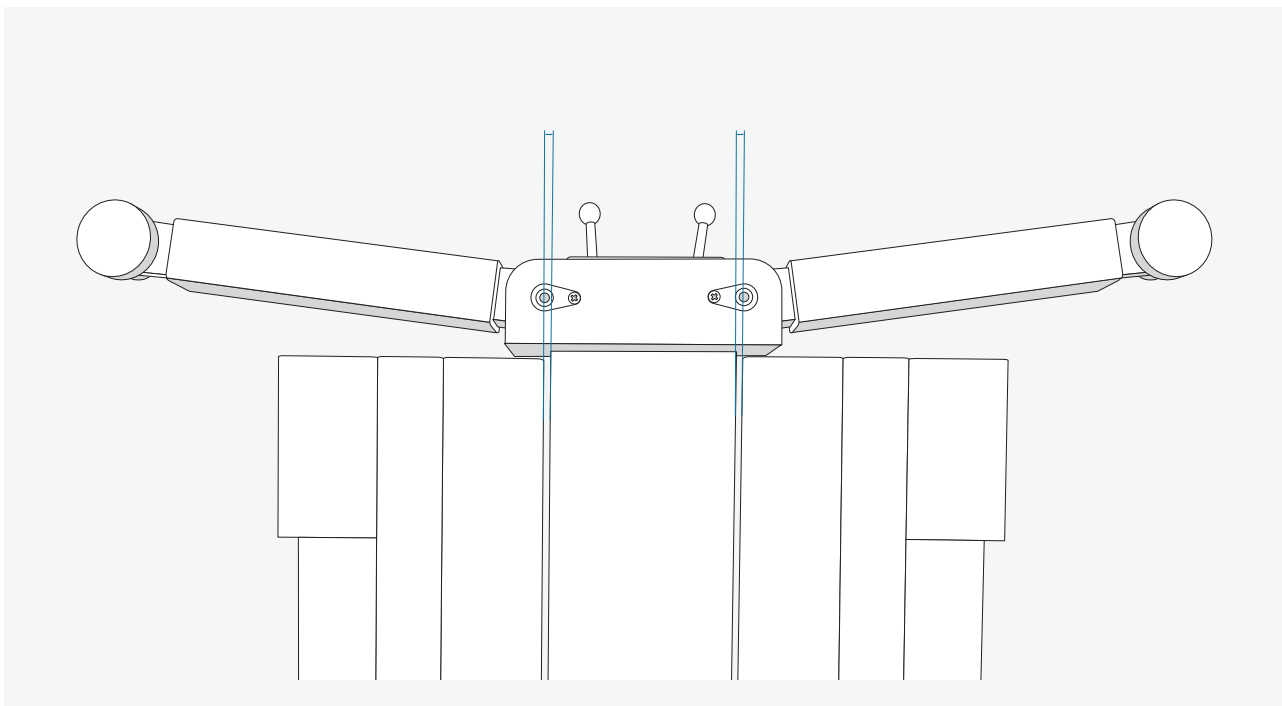

Prüfen Sie den Abstand des Tragarms zu der Bodenplattform der Hebebühne. Der Abstand muss auf beiden Seiten gleich sein.

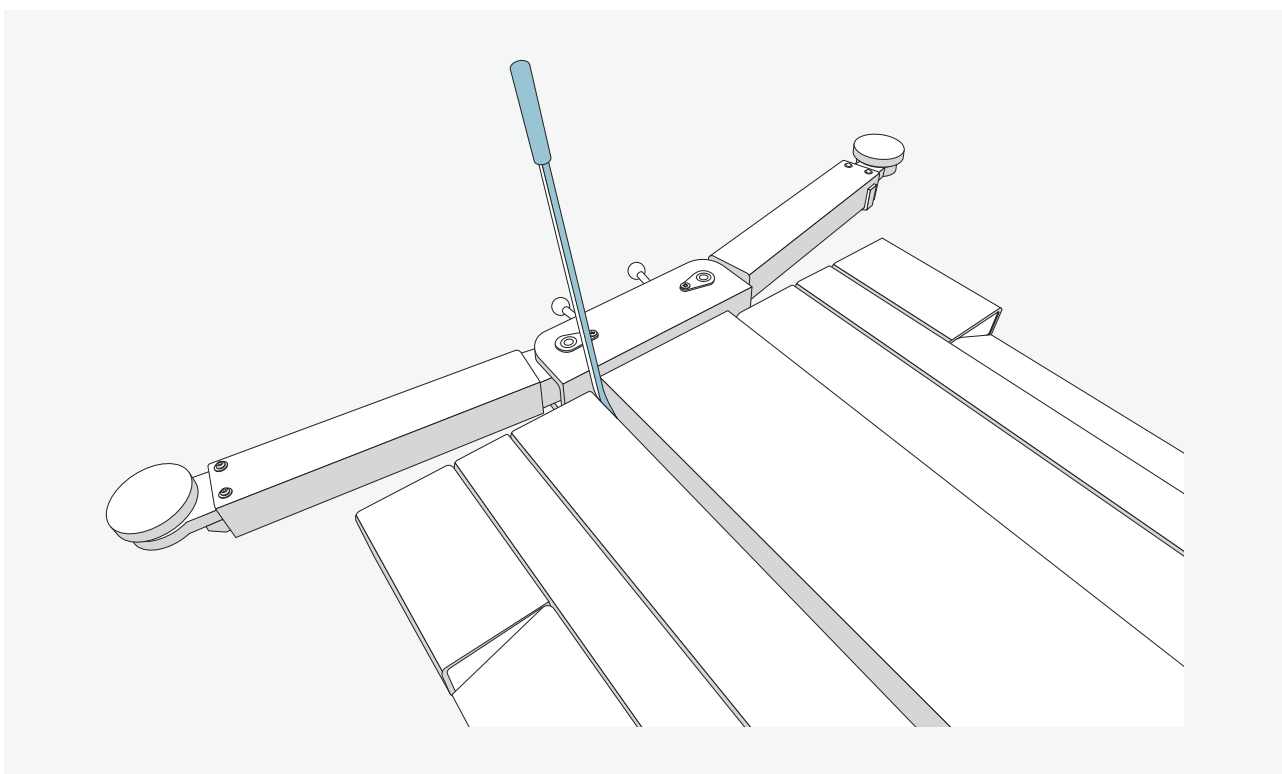

Ist er nicht gleich, gleichen Sie den Abstand durch Verschieben der Säule. Ist der Abstand gleich, befestigen Sie die Schrauben am Säulenfuß und ziehen Sie diese fest.

Wichtige Informationen

Ausgabestand

1. Ausgabe der Bedienungsanleitung, 2024
01-2024

©KHG mbH

Alle Rechte vorbehalten. Die Vervielfältigung dieses Dokuments, auch auszugsweise, ist nur mit ausdrücklicher Genehmigung der KHG mbh gestattet. Für den Fall der Patenterteilung oder Gebrauchsmustereintragung sind alle Rechte vorbehalten. Der Inhalt dieser Ausgabe wurde sorgfältig auf Richtigkeit geprüft, dennoch können Fehler nicht vollständig ausgeschlossen werden. Bitte benachrichtigen Sie uns, wenn Sie Fehler entdecken. Technische Änderungen sind ohne Vorankündigung jederzeit vorbehalten. Zielgruppe sind Anwender mit technischen Vorkenntnissen im Bereich der KFZ-Technik.

Hersteller

KHG Krömer's Handelsgesellschaft mbH
Rosa-Luxemburg-Straße 34
03044 Cottbus
Deutschland

Web: www.hebebuehnen-kroemer.de
E-Mail: info@hebebuehnen-kroemer.de

Service

Telefon: +49 (0) 355 869 501 87
Fax: +49 (0) 355 547 885 849

Ersatzteile



Aufbauvideo (SP50)

